

KETTLER

HKS-SELECTION

„Kinetic F3“

Montážní návod

Art.-Nr. 07715-000



MADE IN GERMANY



DŮLEŽITÉ POKYNY

Prosím přečtěte si před montáží a prvním použitím pozorně tento návod. Obdržíte důležité pokyny ohledně vaší bezpečnosti jako i použití a údržby přístroje. Pečlivě uschovejte tento návod za účelem získávání potřebných informací popř. prací na údržbě nebo objednání náhradních dílů.

Pro vaší bezpečnost

- ⚠ **POZOR!** Přístroj může být používán pouze v souladu s určením, tzn. pro tělesný trénink dospělých osob.
- ⚠ **POZOR!** Každé jiné použití je nepřijatelné a může být nebezpečné. Výrobce nemůže být činen zodpovědným za škody způsobené užíváním, které není v souladu s určením stroje.
- Trénujete s přístrojem, který byl z technicky bezpečnostního hlediska zkonstruován podle nejnovějších poznatků. Možným nebezpečným místům, která by eventuálně mohla způsobit zranění, jsme se snažili co možná nejvíce vyhnout nebo je zajistit.
- Tréninkový přístroj odpovídá normě DIN EN 957-1/-9, třída HB.
- Neodborné opravy a konstrukční změny (demontáž originálních dílů, zabudování nepřijatelných dílů, atd.) mohou ohrozit uživatele.
- Poškozené konstrukční díly mohou omezit vaši bezpečnost a životnost přístroje. Vyměňte proto ihned poškozené nebo opotřebené součásti přístroje a odstavte přístroj až do provedení potřebných oprav z provozu. Používejte v případě potřeby pouze originální náhradní díly KETTLER.
- V případě pochyb nebo dotazů se prosím obraťte na vašeho distributora.
- ⚠ **POZOR!** Upozorněte přítomné osoby (hlavně děti) na možná nebezpečí během cvičení. Pouze pro přístroje se závažími nebo činkovými kotouči. Toto platí obzvláště pro oblast pohybu závaží a činkových kotoučů.
- Před zahájením tréninku si nechte svým osobním lékařem objasnit, zda jste pro trénink s tímto přístrojem zdravotně disponovaní. Lékařský nález by měl být podkladem pro sestavení vašeho tréninkového programu. Chybný nebo nadměrný trénink může vést k poškození zdraví.
- Všechny nepopsané zásahy/manipulace na přístroji mohou způsobit poškození přístroje nebo ohrozit cvičící osoby. Podrobnější zásahy smí být prováděny pouze servisními pracovníky firmy KETTLER nebo odborníky zaškolenými firmou KETTLER.
- Aby byla dlouhodobě zaručena konstrukčně daná bezpečnostní úroveň tohoto přístroje, měl by být přístroj pravidelně kontrolován a udržován (jednou ročně) specialistou (distributorem).
- Zkontrolujte před každým použitím přístroje vždy všechna šroubová spojení jako i příslušná bezpečnostní opatření na jejich správné uložení.
- ⚠ **POZOR!** Zamezte během montáže produktu přístupu dětem (nebezpečí polknutí malých dílů).
- Noste při používání přístroje vhodnou obuv (sportovní obuv).
- ⚠ **POZOR!** Dbejte také bezpodmínečně pokynů pro sestavení tréninkového cyklu v tréninkovém návodu.
- Naše produkty podléhají stálému, inovačnímu procesu zajištění kvality. Vyhrazujeme si právo technické změny vzniklé v důsledku tohoto procesu.
- Místo pro ustavení přístroje musí být vybráno tak, aby byly zabezpečeny dostatečné bezpečnostní odstupy k překážkám. V bezprostřední blízkosti hlavních průchozích oblastí (uličky, dveře, průchody) je třeba ustavení přístroje zamezit.
- Dodržujte všeobecné bezpečnostní předpisy a opatření vztahující se na manipulaci s elektrickými přístroji
- Výrobek není určen pro osoby s tělesnou hmotností vyšší než 150 kg.
- Během tréninku se nesmí nikdo nacházet v oblasti pohybu trénující osoby.
- Na tomto tréninkovém přístroji se smějí provádět pouze cviky popsané v tréninkovém návodu.
- Přístroj je třeba ustavit na rovném podkladě odolném proti otřesům. Podložte přístroj za účelem tlumení otřesů vhodným tlumícím materiálem (gumovou rohoží, lýkovou rohoží nebo pod.). Pouze pro přístroje se závažími: Zabraňte tvrdým nárazům závaží.

K manipulaci

- Zajistěte, aby tréninkový provoz nezapočal před řádným provedením a řádnou kontrolou montáže.
- Používání přístroje v bezprostřední blízkosti vlhkých prostor se z důvodu tvorby rzi, která je s tímto spojená, nedoporučuje. Dbejte na to, aby se na jednotlivé díly přístroje nedostaly žádné tekutiny (nápoje, pot, atd.). Toto může vést ke korozi.
- Tento tréninkový přístroj je koncipován pro dospělé osoby a nikoliv jako hračka pro děti. Mějte na paměti, že může následkem přirozené touhy dětí si hrát a jejich temperamentu často dojít k neočekávaným situacím, které vylučují zodpovědnost ze strany výrobce. Když přesto pustíte děti na přístroj, je třeba je řádně poučit o správném používání přístroje a je třeba na ně dohlížet.
- Používejte pro pravidelné čištění, ošetřování a údržbu naší speciálně pro sportovní přístroje KETTLER schválenou čistící sadu (č. výr. 07921-000), kterou si můžete opatřit u vašeho dealera.
- Seznamte se před prvním tréninkem na přístroji se všemi funkcemi a možnostmi nastavení přístroje.
- Dbejte při výběru místa montáže dostatečně velkou nosnost podlahy!
- V principu přístroj nevyžaduje žádnou zvláštní údržbu.

Pokyny k montáži

- Prosím překontrolujte, jestli jsou v dodávce obsaženy všechny díly náležející k jejímu rozsahu (viz. kontrolní seznam) a jestli nedošlo ke škodám vlivem přepravy. Vyskytne-li se důvod pro zahájení reklamčního řízení, obraťte se prosím na vašeho distributora.
- Prohlédněte si v klidu příslušné výkresy a smontujte přístroj podle odpovídajícího sledu obrázků. V rámci jednotlivých vyobrazení je postup montáže předznačen velkými písmeny.
- Dbejte toho, že při používání nástrojů a při manuálních pracích vždy dochází ke zvýšenému riziku poranění. Postupujte proto při montáži přístroje pečlivě a opatrně!
- Dbejte o bezpečné pracovní prostředí, nenechávejte např. ležet v bezprostředním okolí nástroje. Uskladněte např. obalový materiál takovým způsobem, aby nepředstavoval žádné nebezpečí. U fólií / plastových sáčků vzniká u dětí nebezpečí zadušení!
- Montáž přístroje musí být provedena pečlivě a dospělou osobou. V případě pochybností požádejte o pomoc jinou technicky znalou osobu.
- Materiál potřebný k přišroubování je u každého jednotlivého montážního kroku zobrazen v příslušné obrazové liště. Používejte materiál pro přišroubování přesně podle vyobrazení. Všechny potřebné nástroje naleznete v sáčku s drobnými díly.
- Prosím přišroubujte nejprve všechny díly volně a zkontrolujte jejich správné uložení. Dotáhněte samojistící matky nejprve rukou až do pocitu odporu a teprve poté je opravdu pevně dotáhněte i přes tento odpor (samosvorná matice) pomocí příslušného klíče. Zkontrolujte všechna šroubová spojení po příslušném montážním kroku, zdali jsou pevně dotažena. Pozor: opětovně uvolněné bezpečnostní matky jsou nepoužitelné (zničení samosvorného mechanismu) a je proto nutné je nahradit novými.
- Z výrobně technických důvodů si vyhrazujeme právo na předmontování konstrukčních dílů (např. koncovky trubek).
- U přístrojů s lankovými vedeními: dbejte na to, aby všechna lan-ka byla správně upevněna. Toto platí především u posilovacích tyčí pro zádové svaly.

Objednání náhradních dílů

Při objednání náhradních dílů prosím udejte úplné číslo zboží, číslo náhradního dílu, potřebný počet kusů a sériové číslo přístroje (viz Manipulace).

Příklad objednávky: Č. zboží. 07426-600 / č. náhr. dílu. 70132713 / 1 kus / sériové č.: Dobře uschovejte originální balení přístroje, aby mohlo být případně později použito m.j. jako přepravní balící materiál.

Navrácení zboží je možné provádět pouze po dohodě a v přepravně bezpečném balení, pokud možno v originálním balení. Důležitý je přesný popis vady/přesné hlášení o poruše!

Důležité: Díly určené k přišroubování se účtují a dodávají zásadně bez příslušného materiálu pro přišroubování. Jestliže je potřeba dodat odpovídající materiál pro přišroubování, je toto nutné při

objednání náhradního dílu uvést doplněním „s materiálem pro přišroubování“.

Pokyn k likvidaci:

Výrobky firmy KETTLER jsou recyklovatelné. Odevzdejte přístroj po skončení doby užívání k řádné likvidaci (místní sběrna).



Life Sport s.r.o.
Karlovarska Business Park
Na Hůrce 1091/8
161 00 Praha 6 - Ruzyně
www.kettler.cz

Tel.: +420 235 007 007
Fax: +420 235 007 090
e-mail: info@kettler.cz

POMŮCKA PRO MĚŘENÍ VELIKOSTI SPOJOVACÍHO MATERIÁLU

Měřicí pomůcka pro materiál k přišroubování

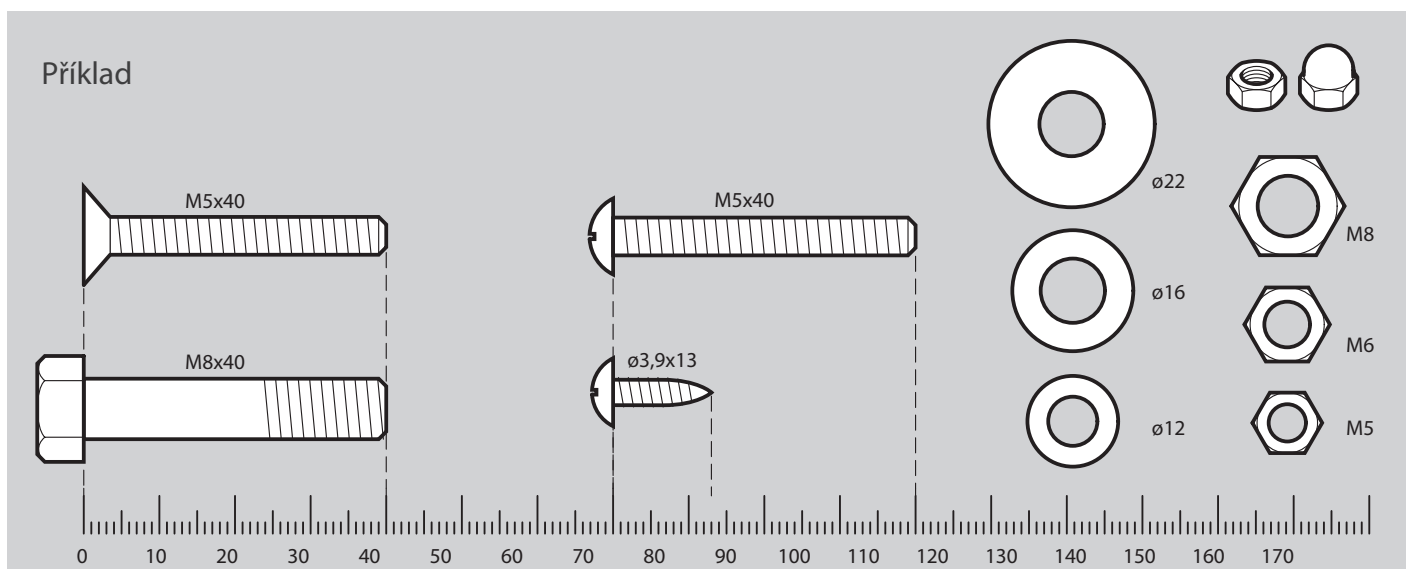







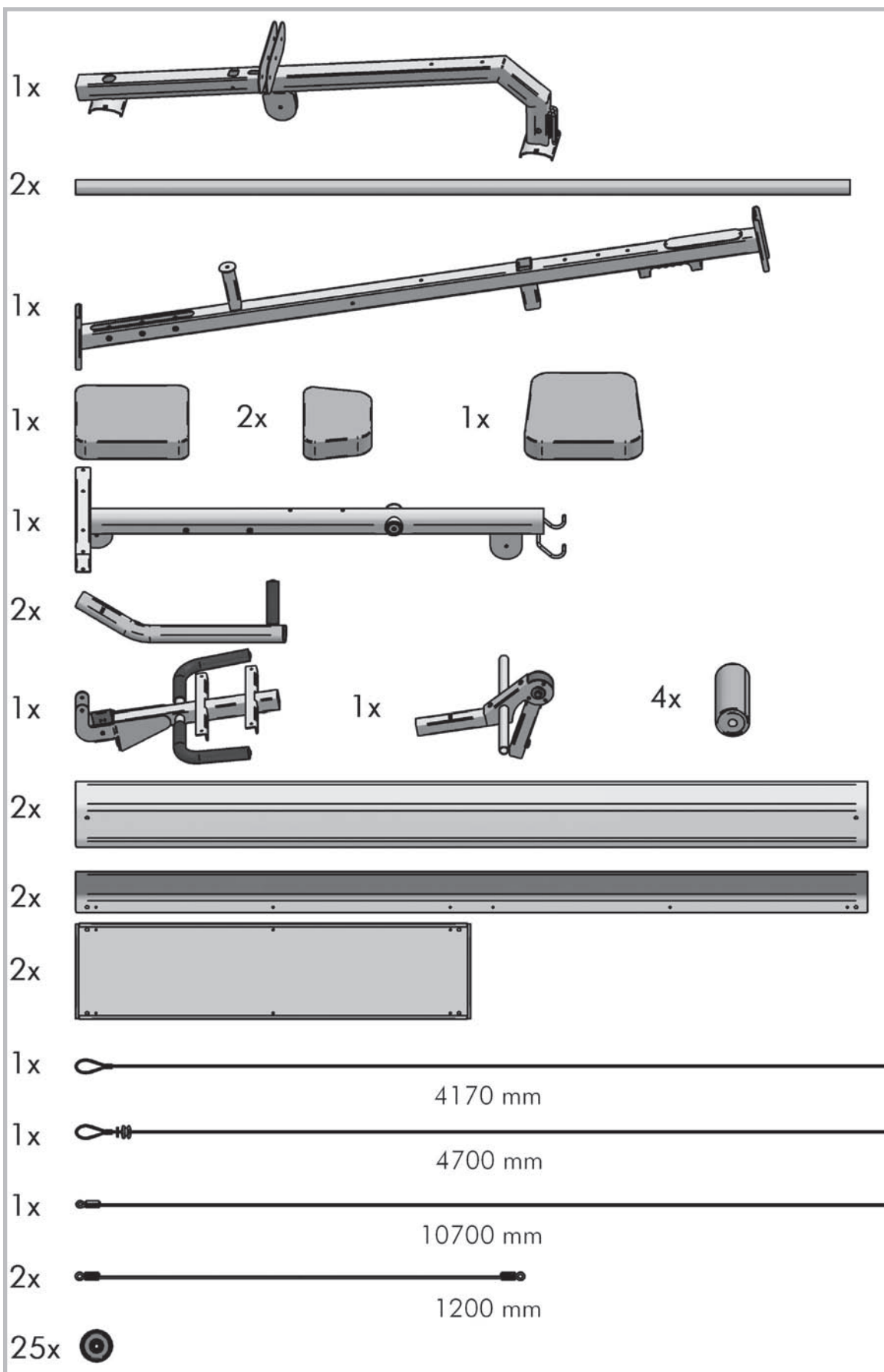



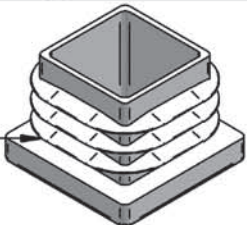
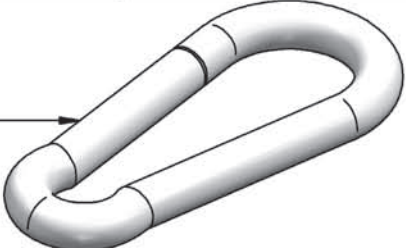
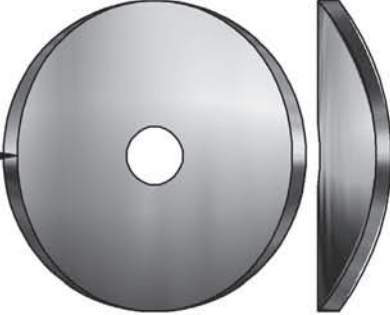

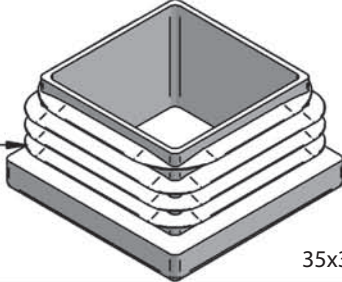

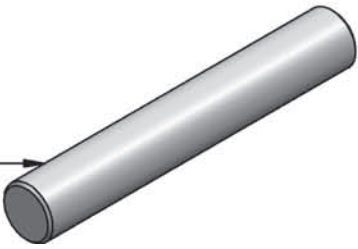
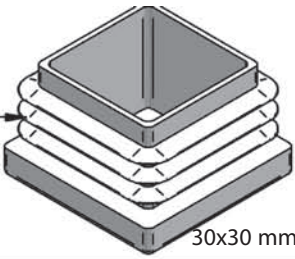
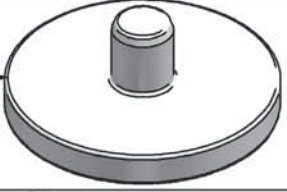
SEZNAM DÍLŮ V BALENÍ

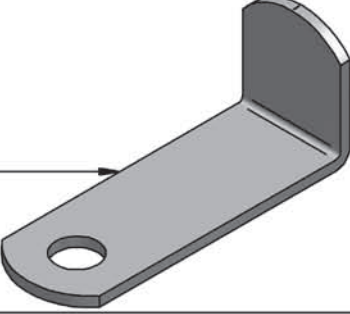
Kontrolní seznam (obsah balení)

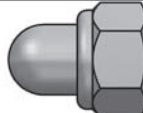













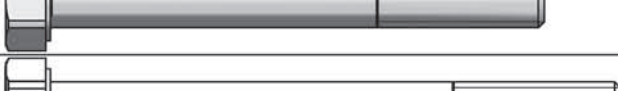

Teil 1



SEZNAM DÍLŮ V BALENÍ

50		ø14x23 mm	4x		
51		25x25 mm	1x		
54			4x		
55			4x		
56		ø14x18,5 mm	6x		
57		35x35 mm	2x		
59		ø14x16 mm	6x		
60			1x		
61		30x30 mm	4x		
19			5x		
97			12x		
98			1x		
M5			12x		
M6			1x		
M8			42x		
M8			4x		
Ø12			12x		
Ø12,5			13x		
Ø16			45x		
Ø25			42x		

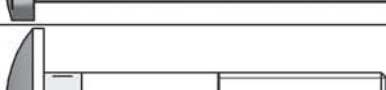
SEZNAM DÍLŮ V BALENÍ

M6x12		12x	
M8x20		4x	
M8x30		2x	
M8x40		17x	
M8x50		1x	
M8x65		4x	
M8x75		7x	
M8x80		7x	
M8x85		6x	
M8x110		2x	
3,9x9,5		8x	
M5x12		12x	
M5x25		8x	
M5x50		4x	
M8x45		4x	
M8x75		2x	
M6x16		1x	

1

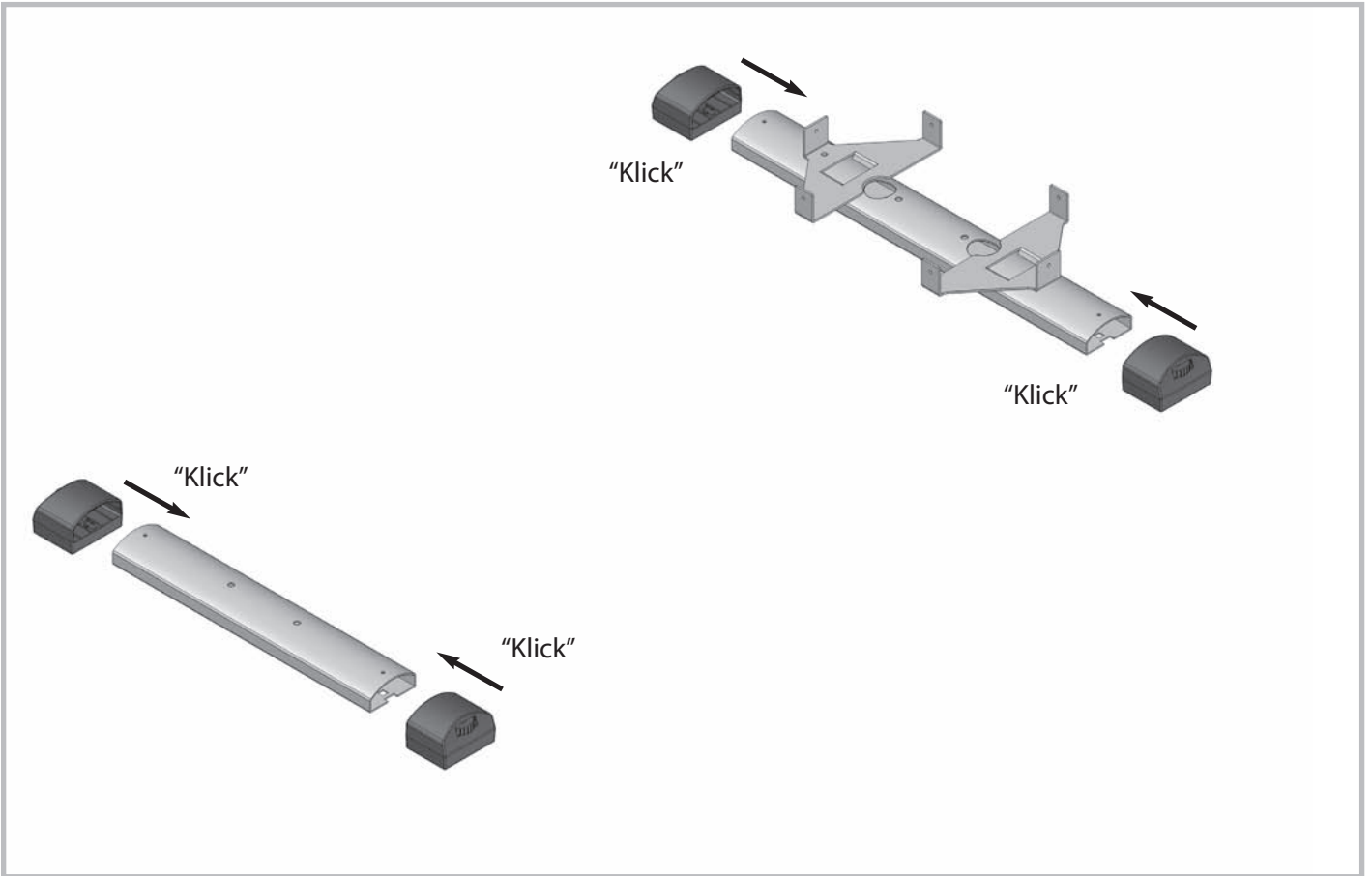

2

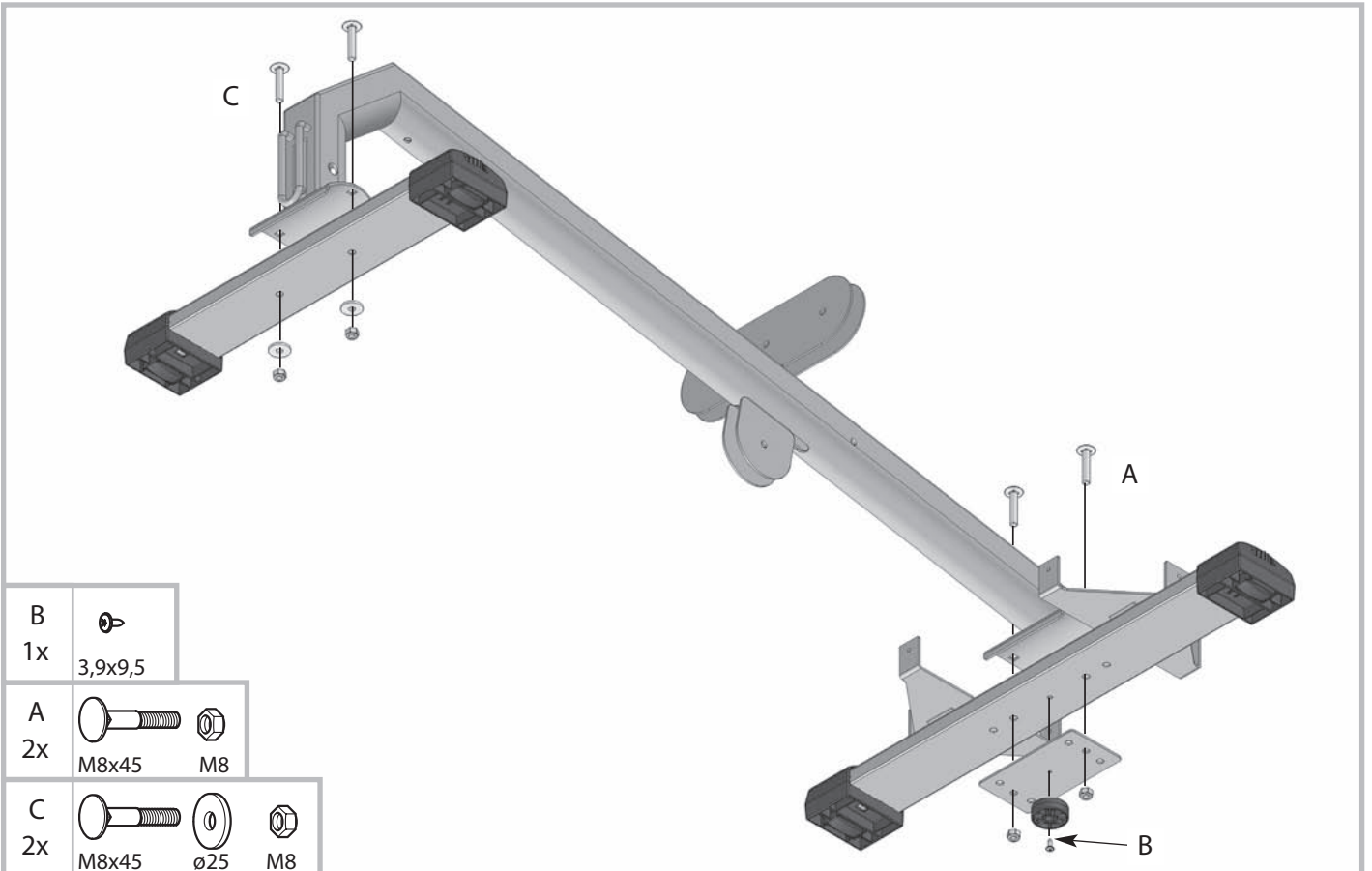

3

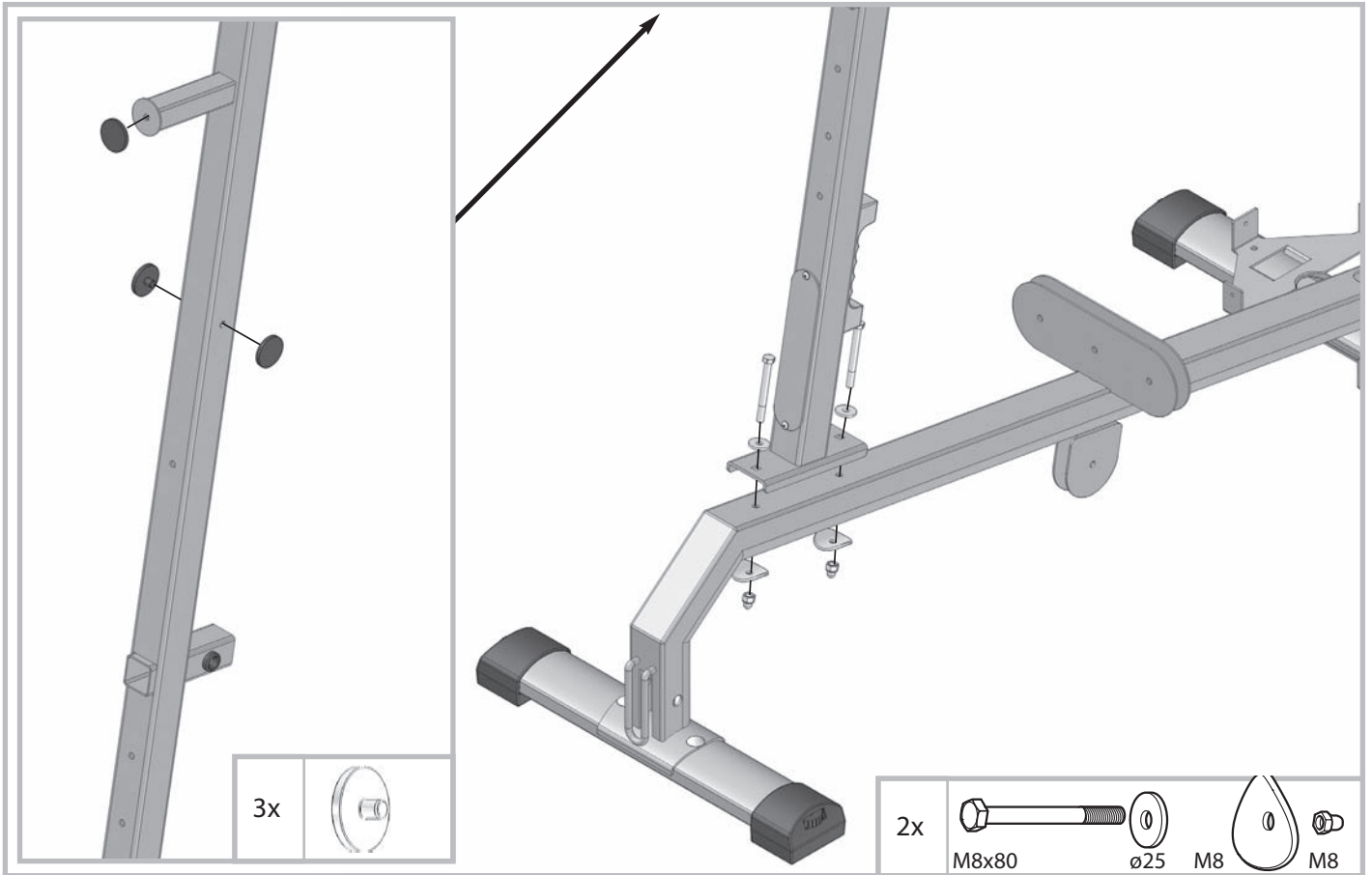

4

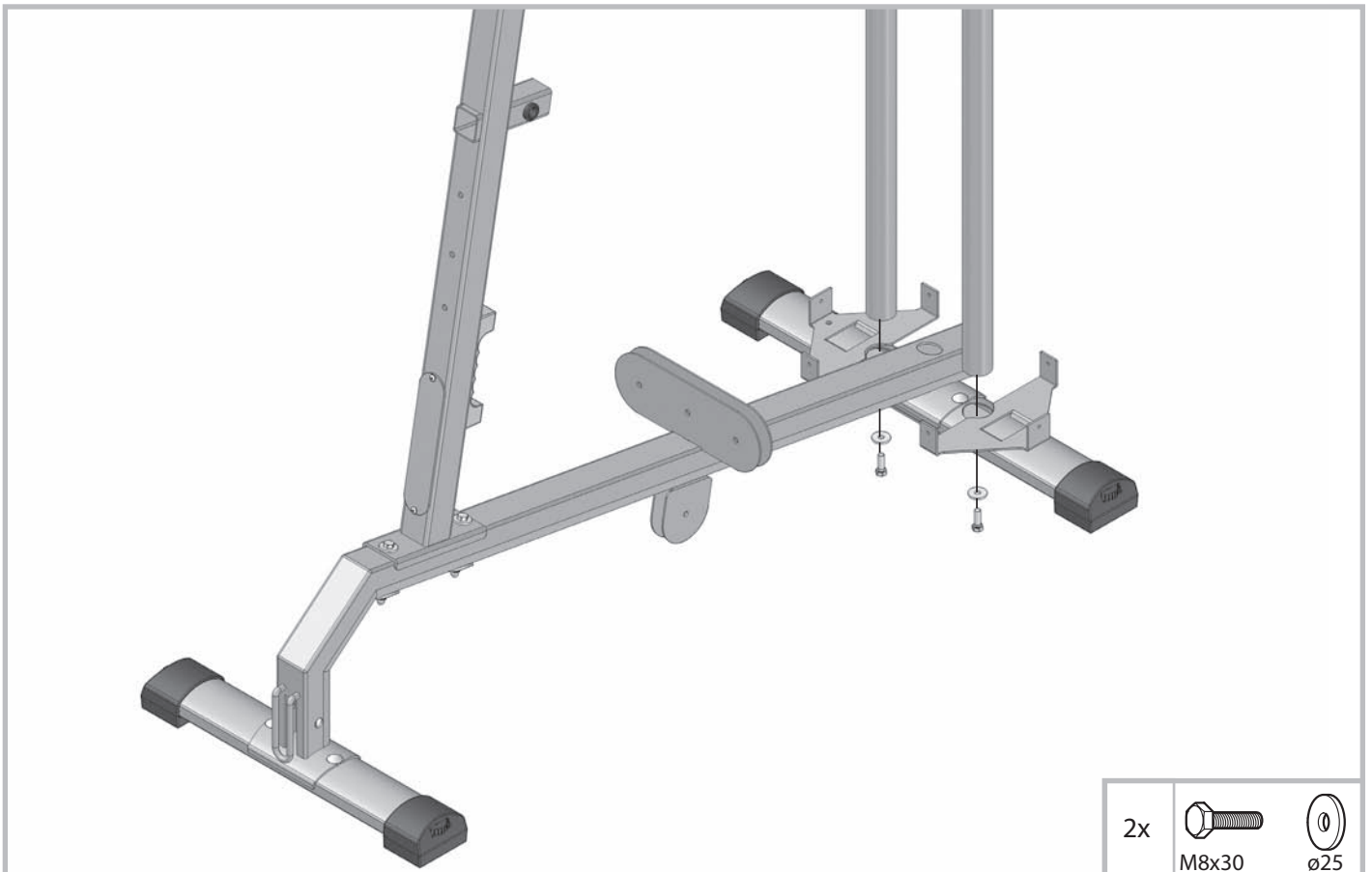

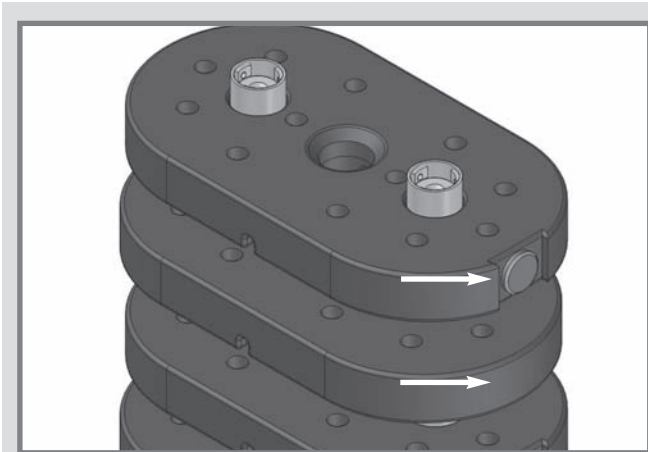
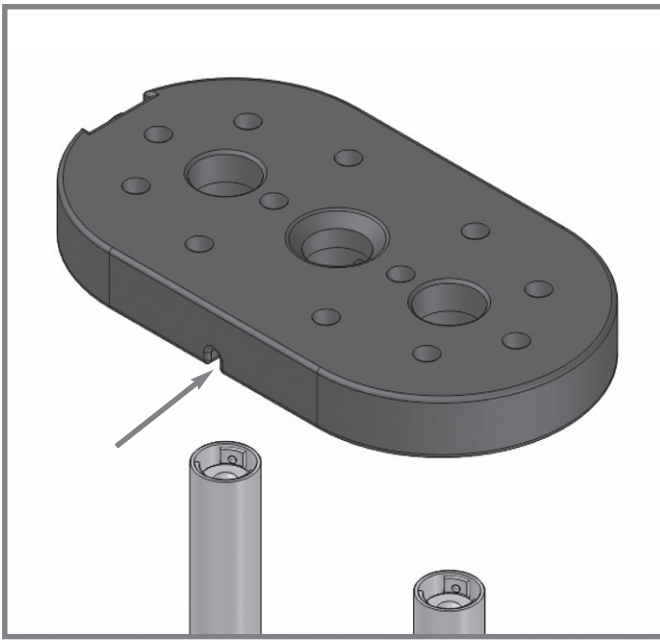

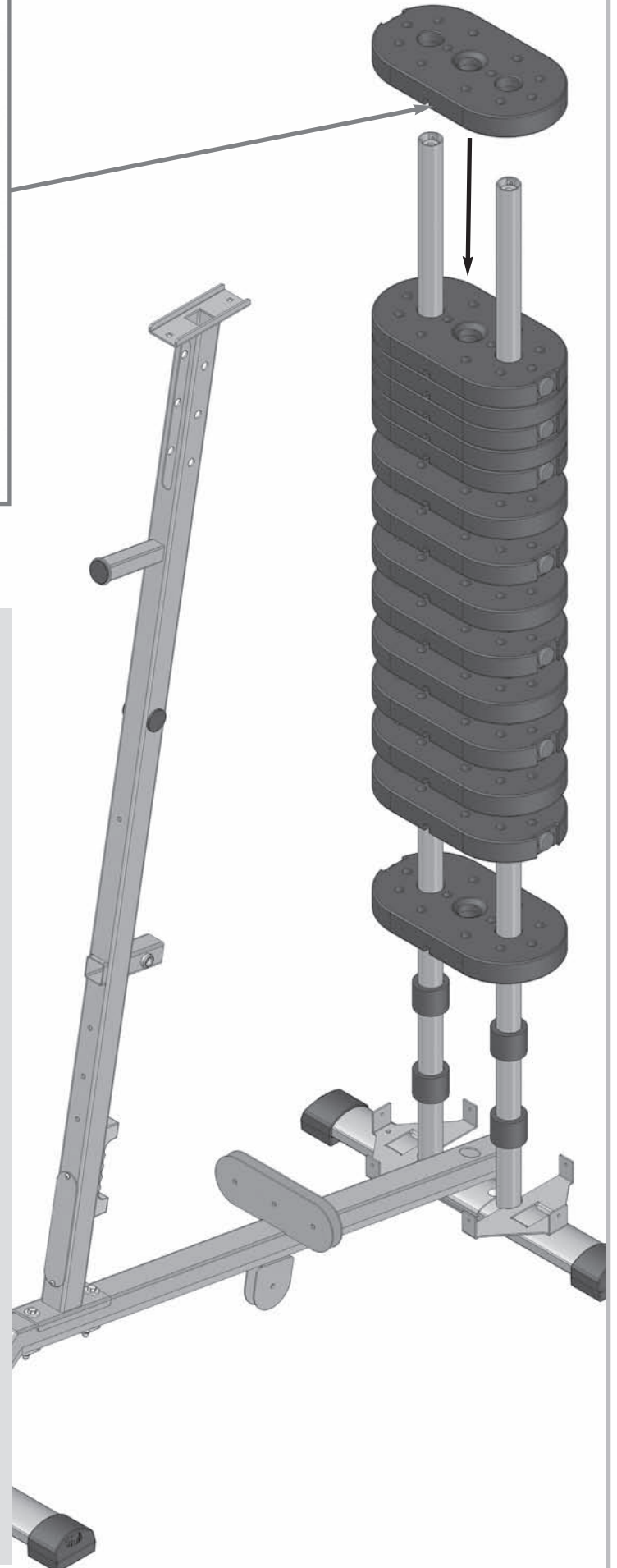

Je nutné, aby byla závaží montována na obou stranách současně.

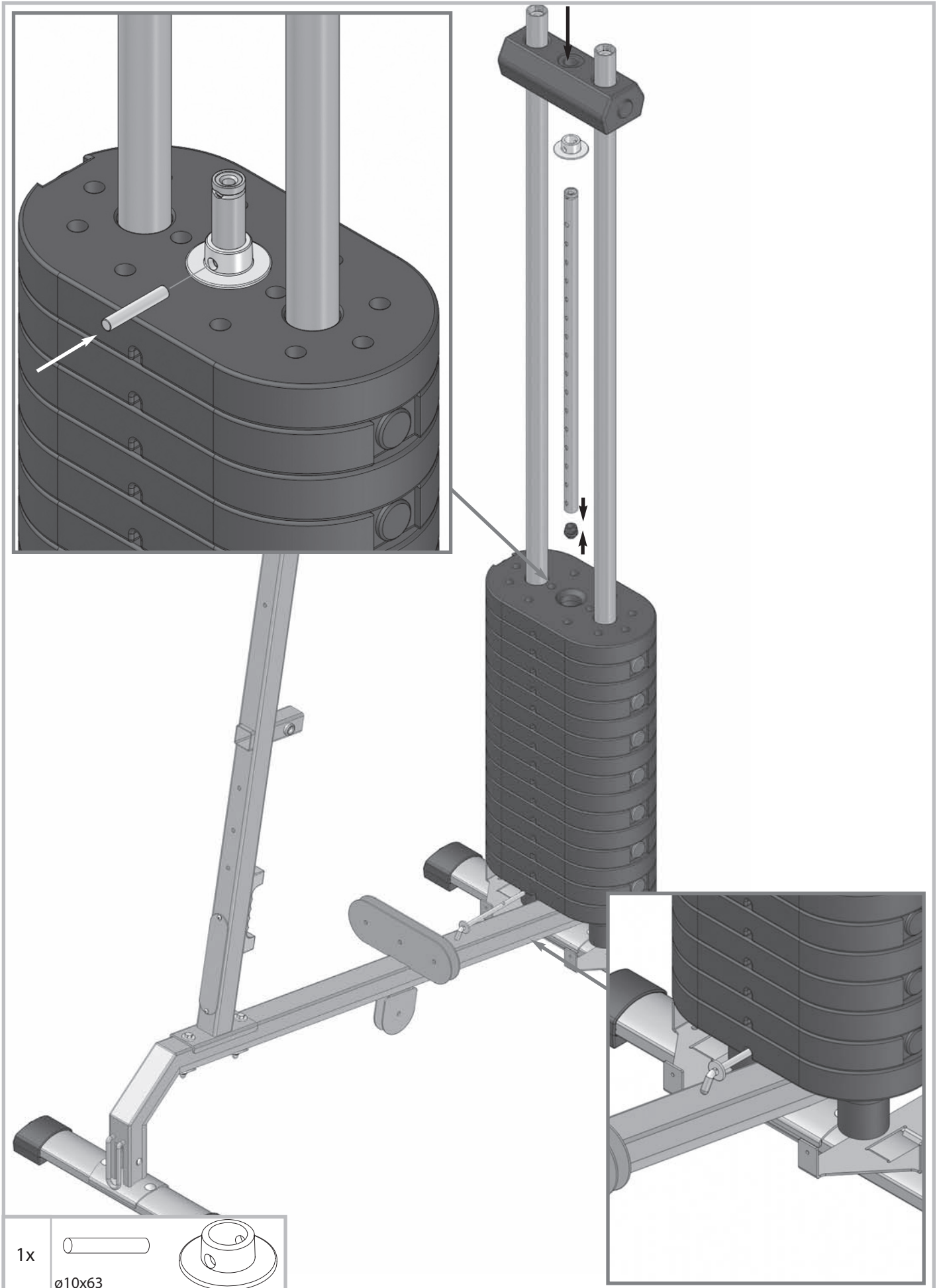

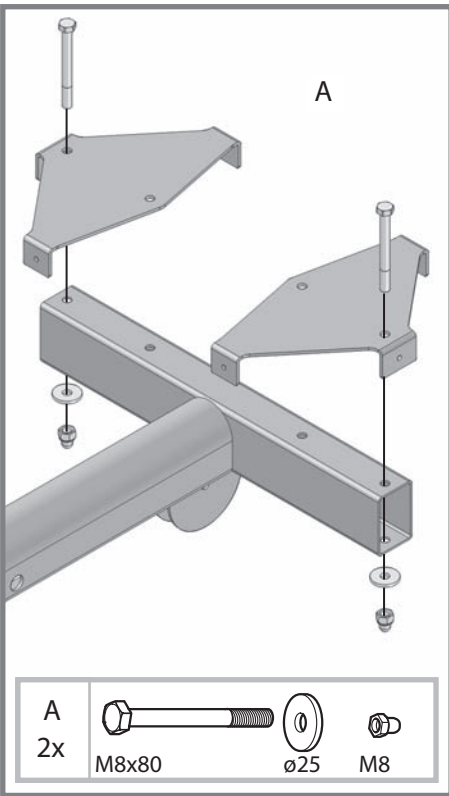

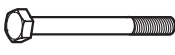



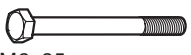

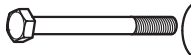
- A
2x
- | | | |
|---|---|---|
|  |  |  |
| M8x80 | ø25 | M8 |

- B
2x
- | |
|---|
|  |
| M8x85 |

- C
2x
- | | | | | |
|---|---|---|---|---|
|  |  |  |  |  |
| M8x80 | ø25 | M8 | | M8 |

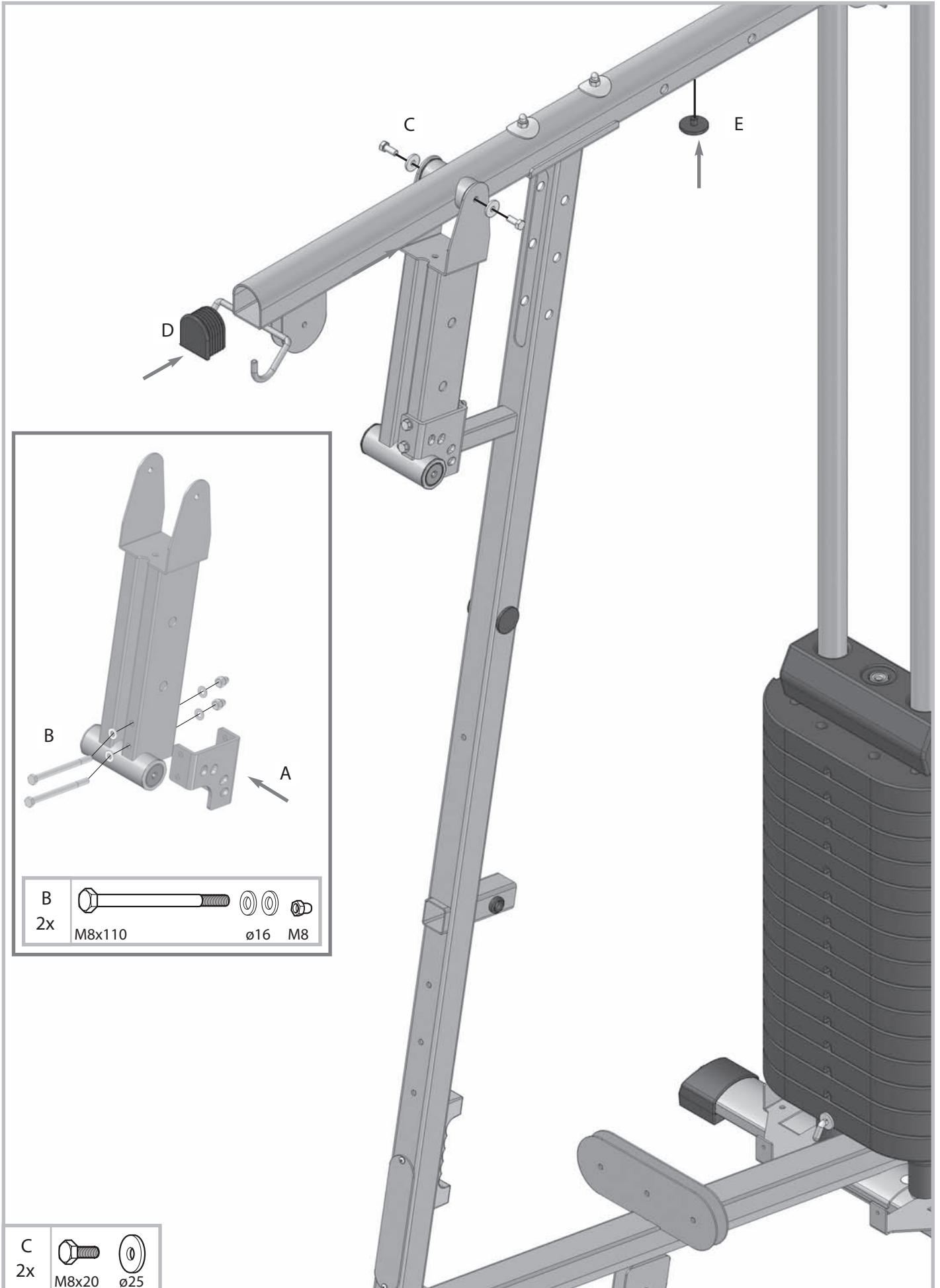

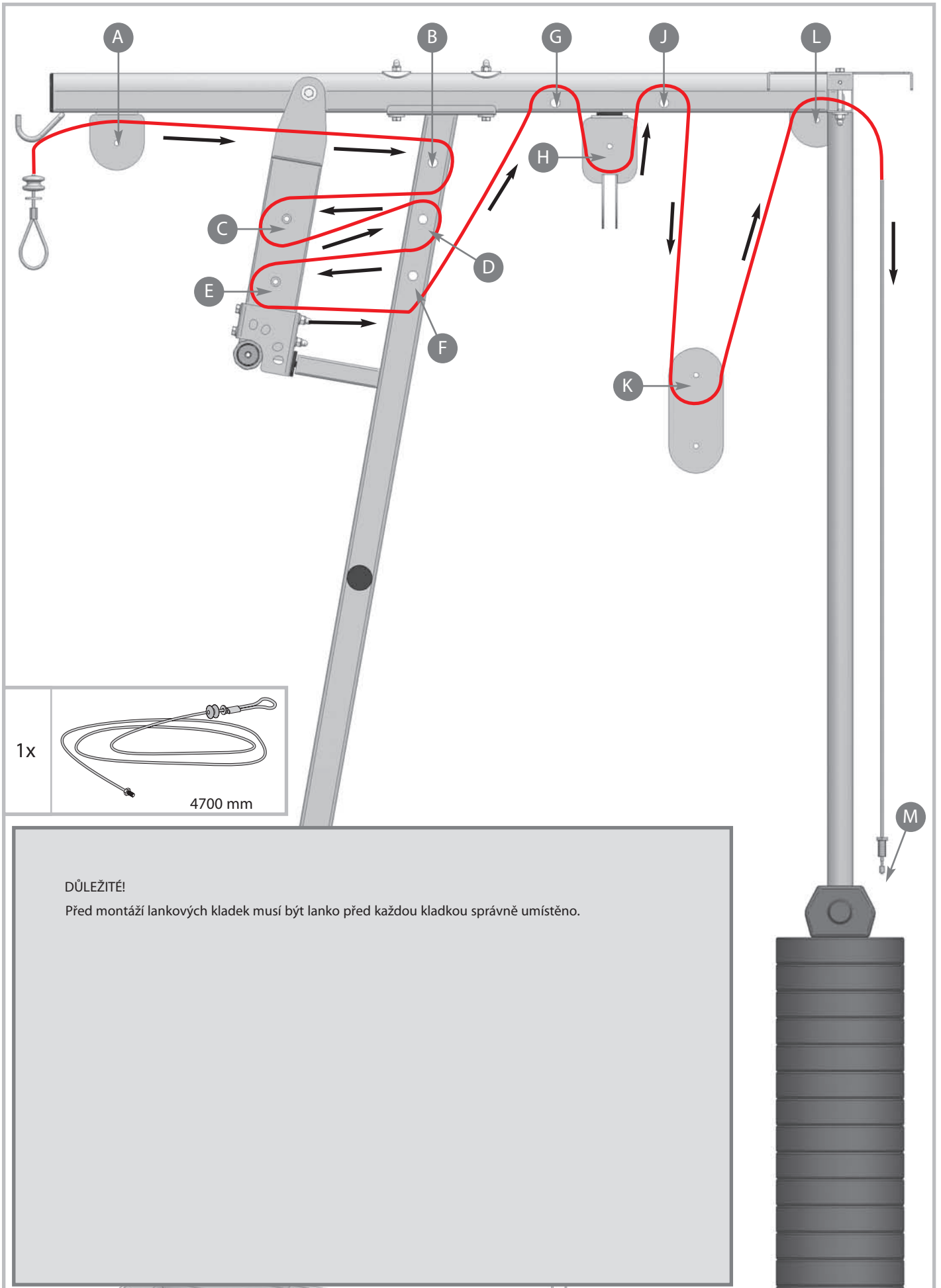

9 A

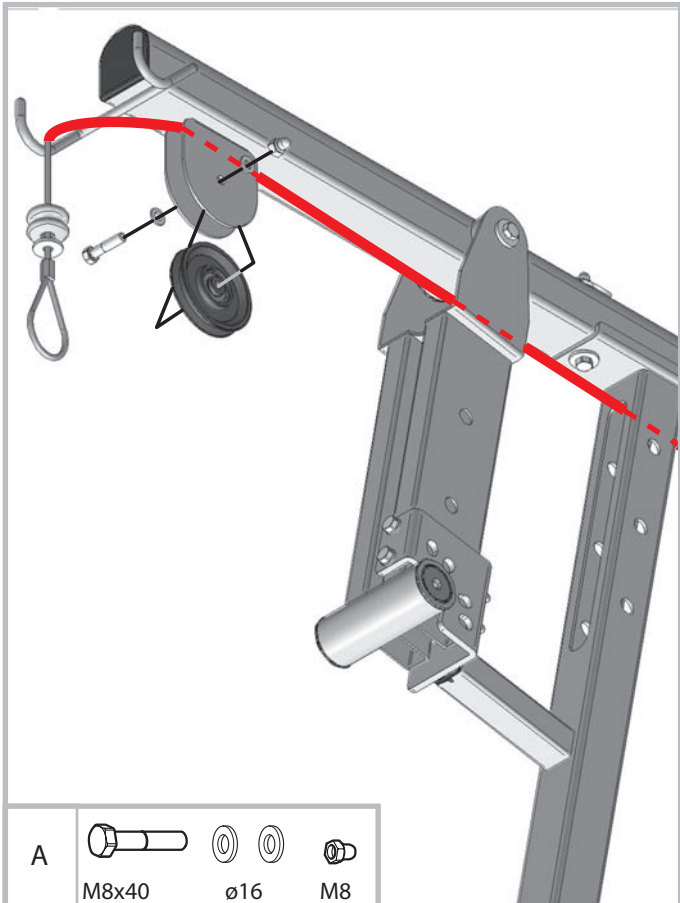

9 B

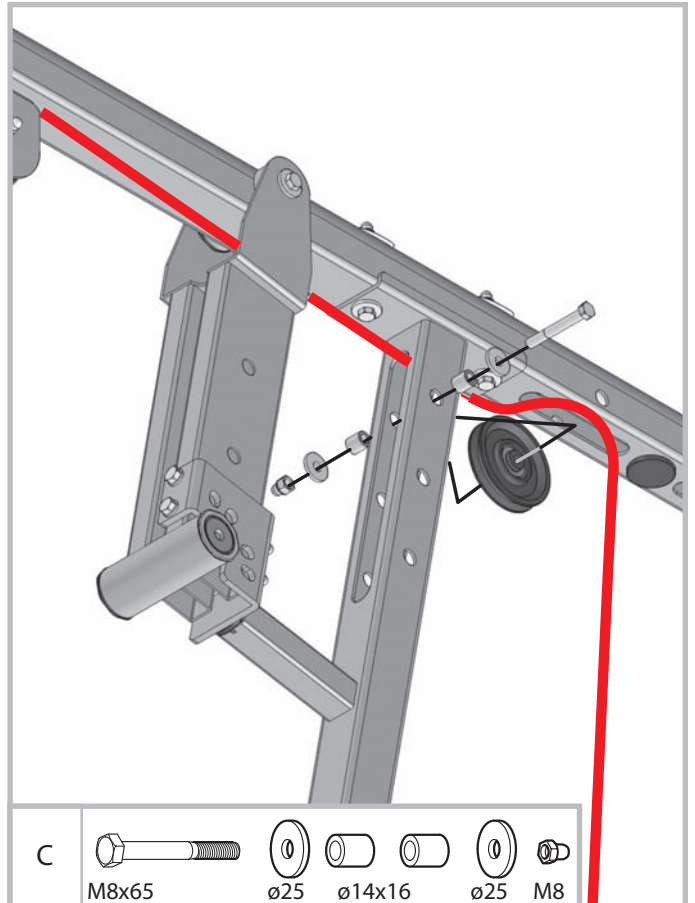

9 C

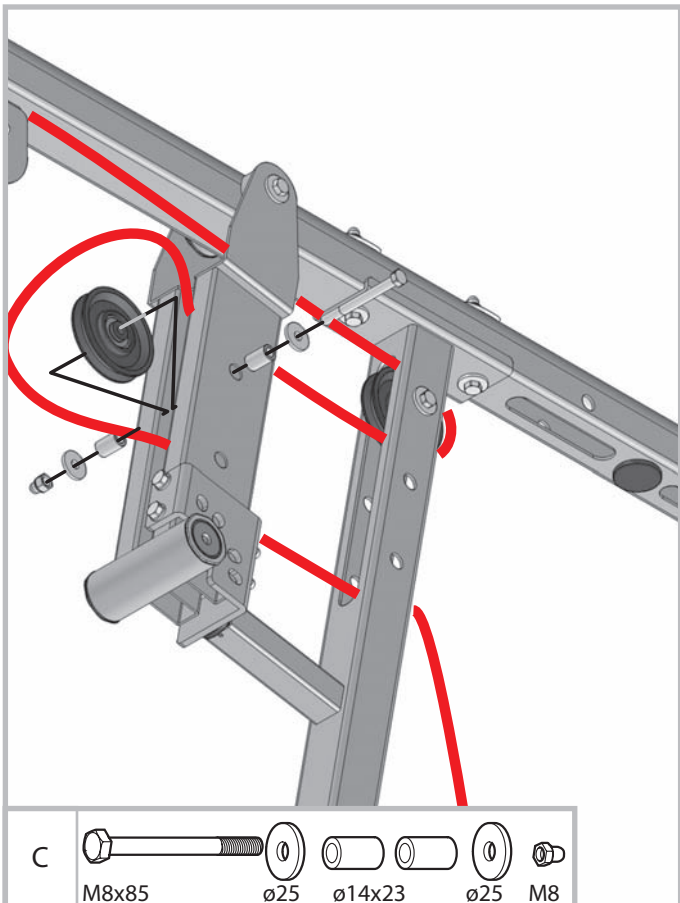

9 D

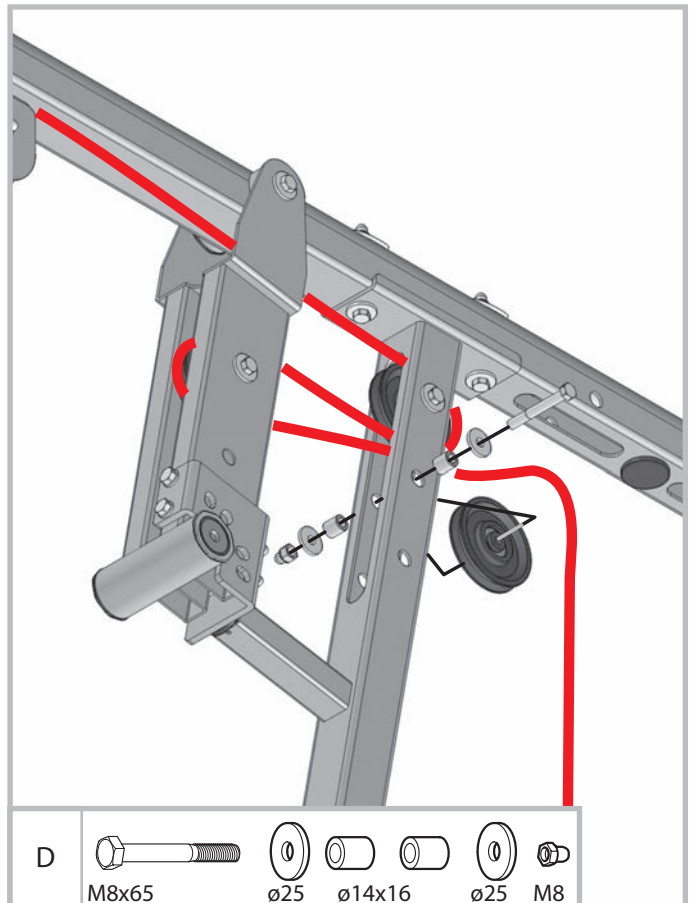

9E

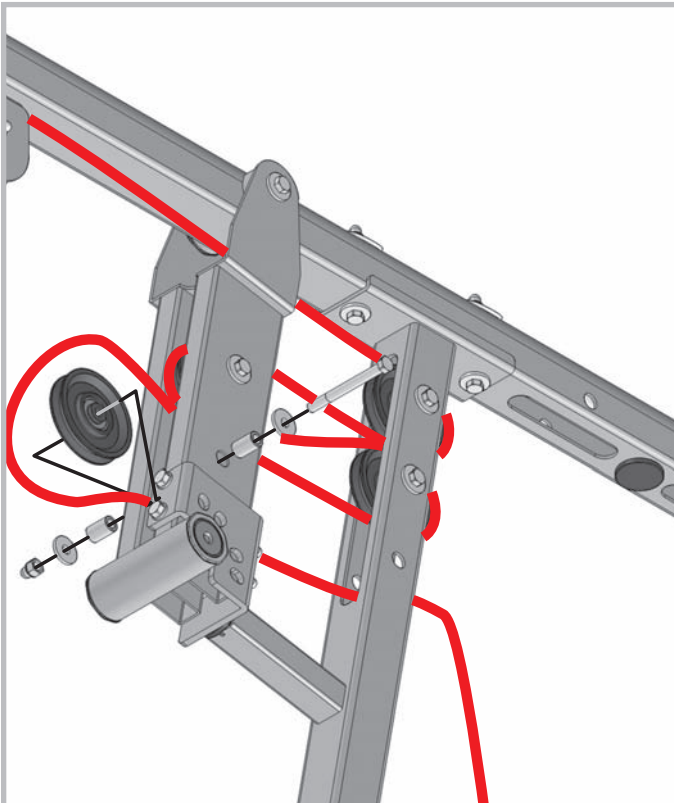

E

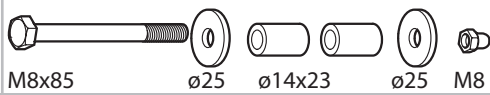

9F

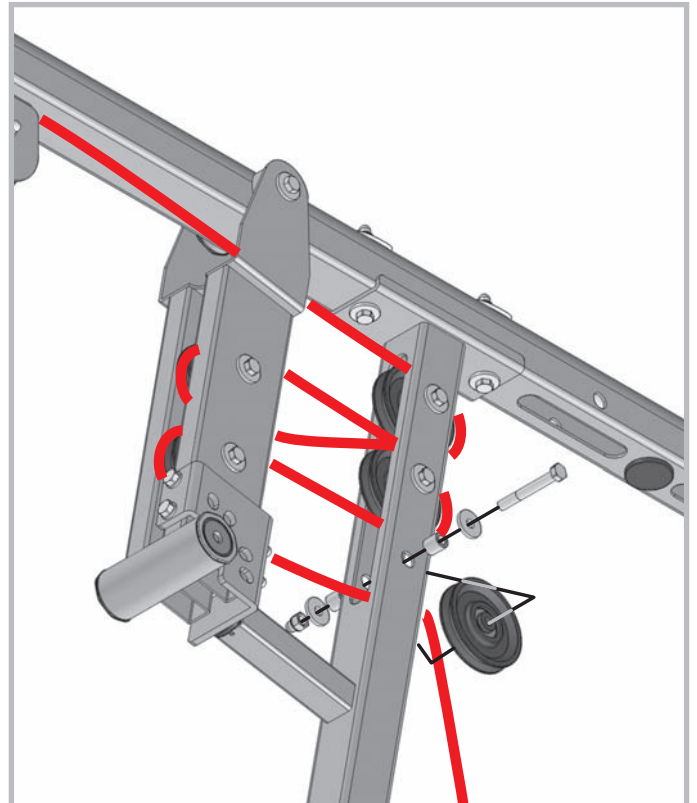

F

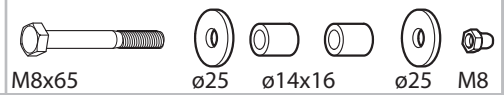

9G

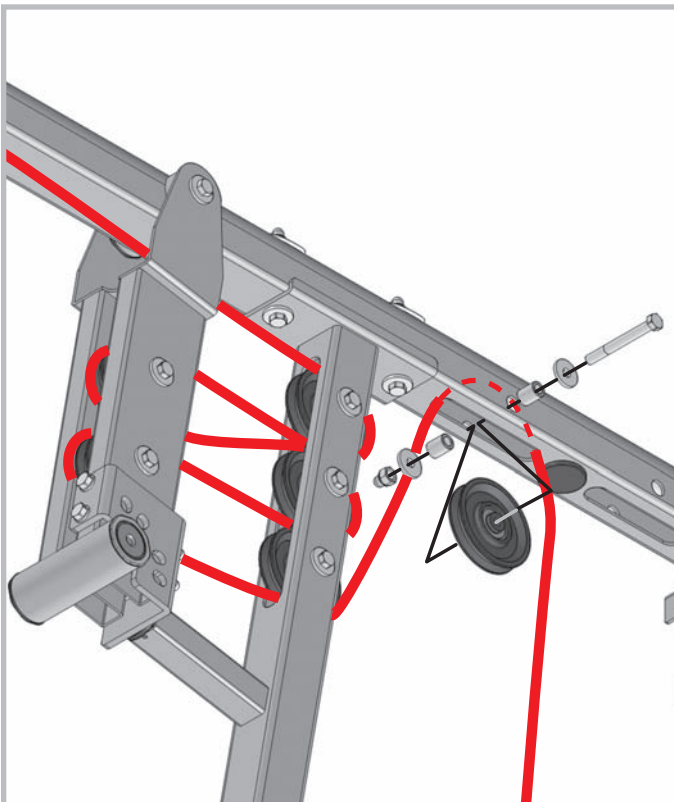

G

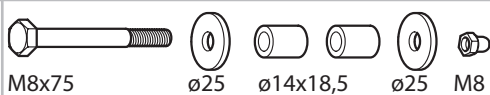

9H

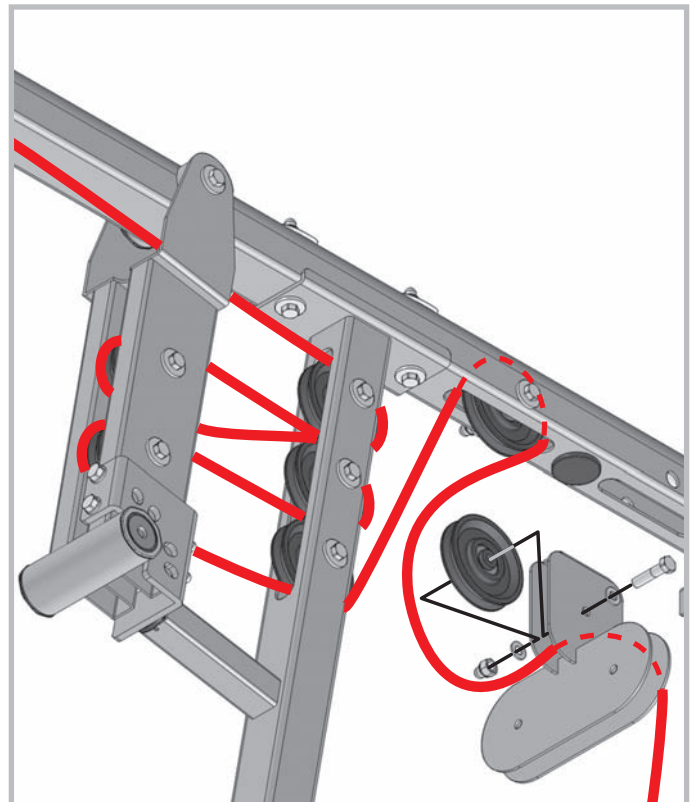



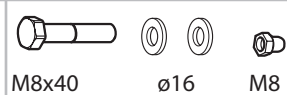

H

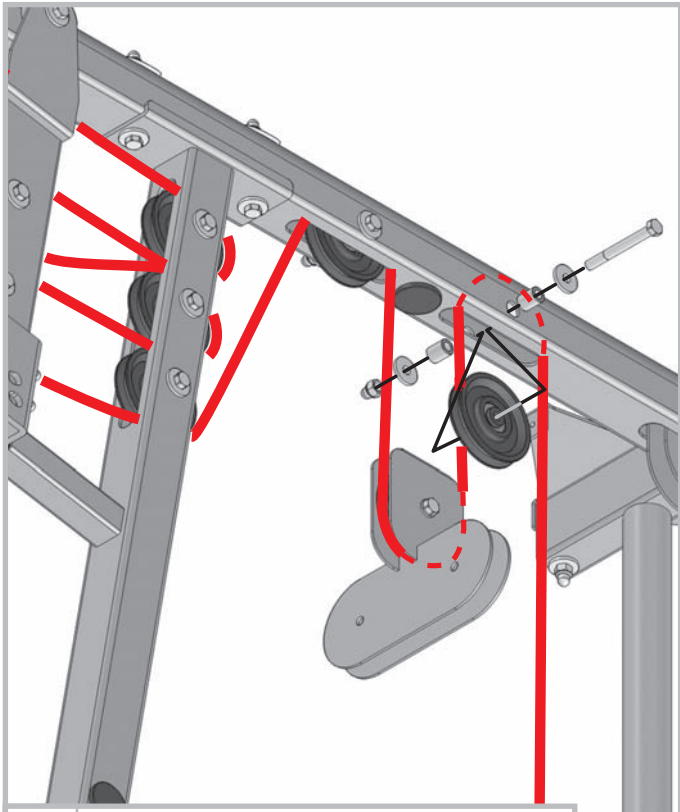

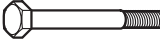

9 J



- J
-  M8x75
 -  ø25
 -  ø14x18,5
 -  ø25
 -  M8

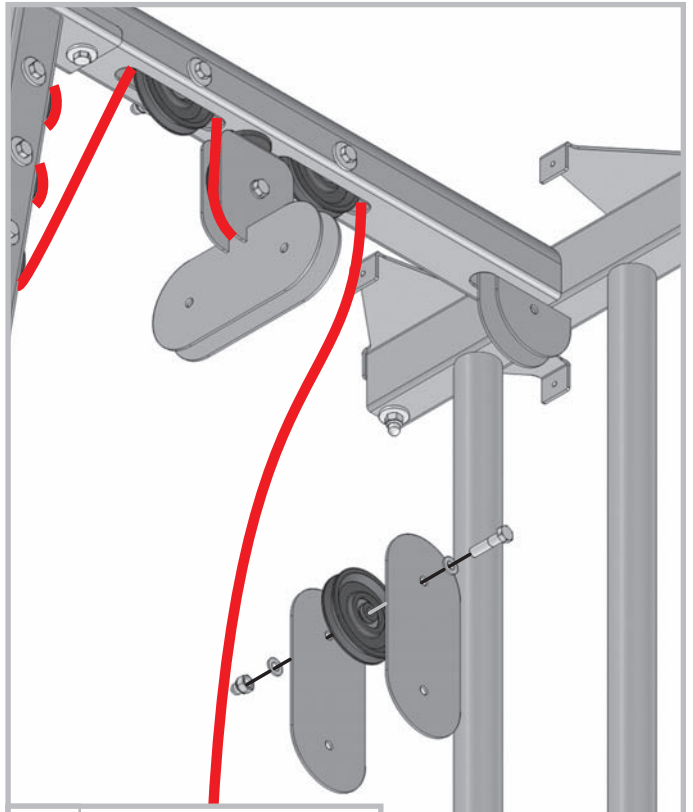

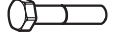
9 K

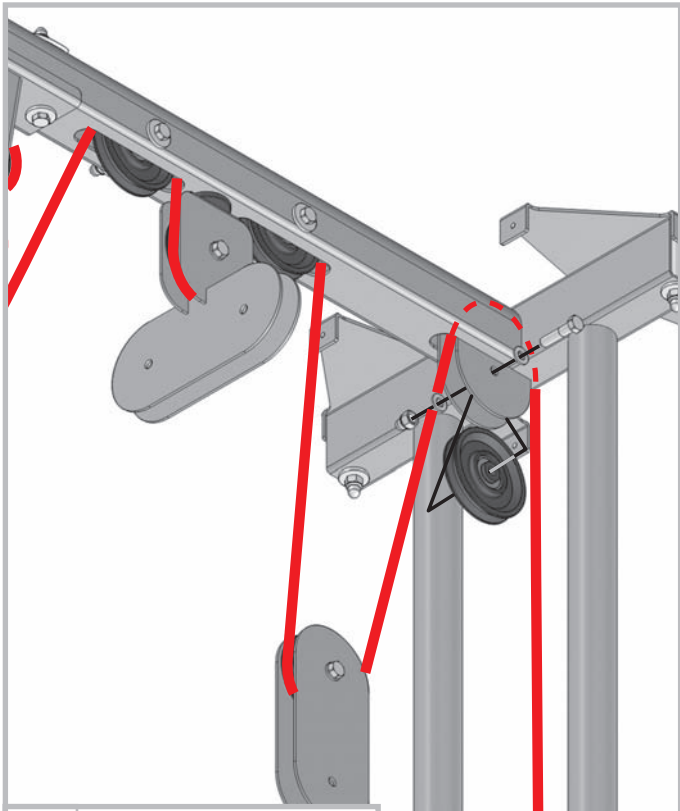

- K
-  M8x40
 -  ø16
 -  M8

9 L

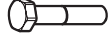

- L
-  M8x40
 -  ø16
 -  M8

9 M

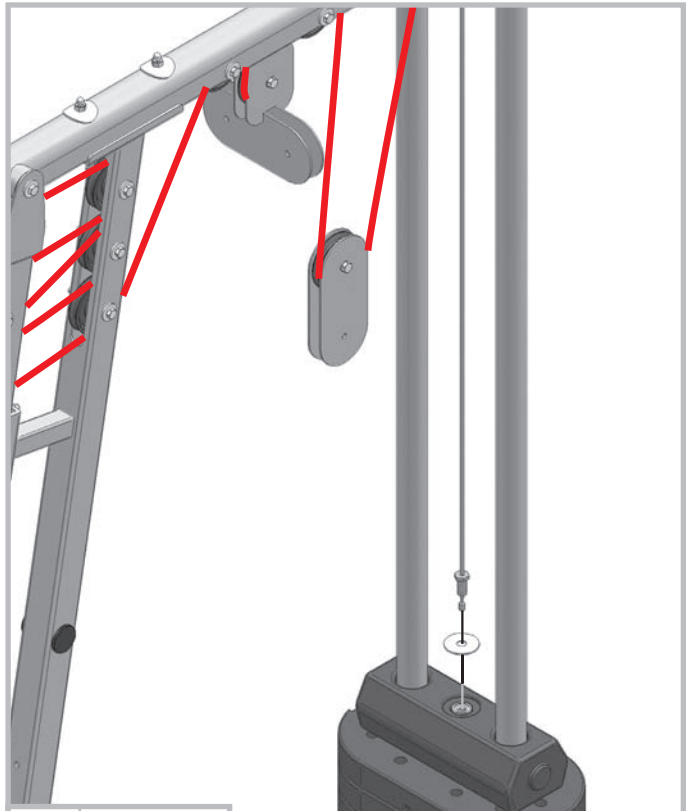

- M
-  ø46

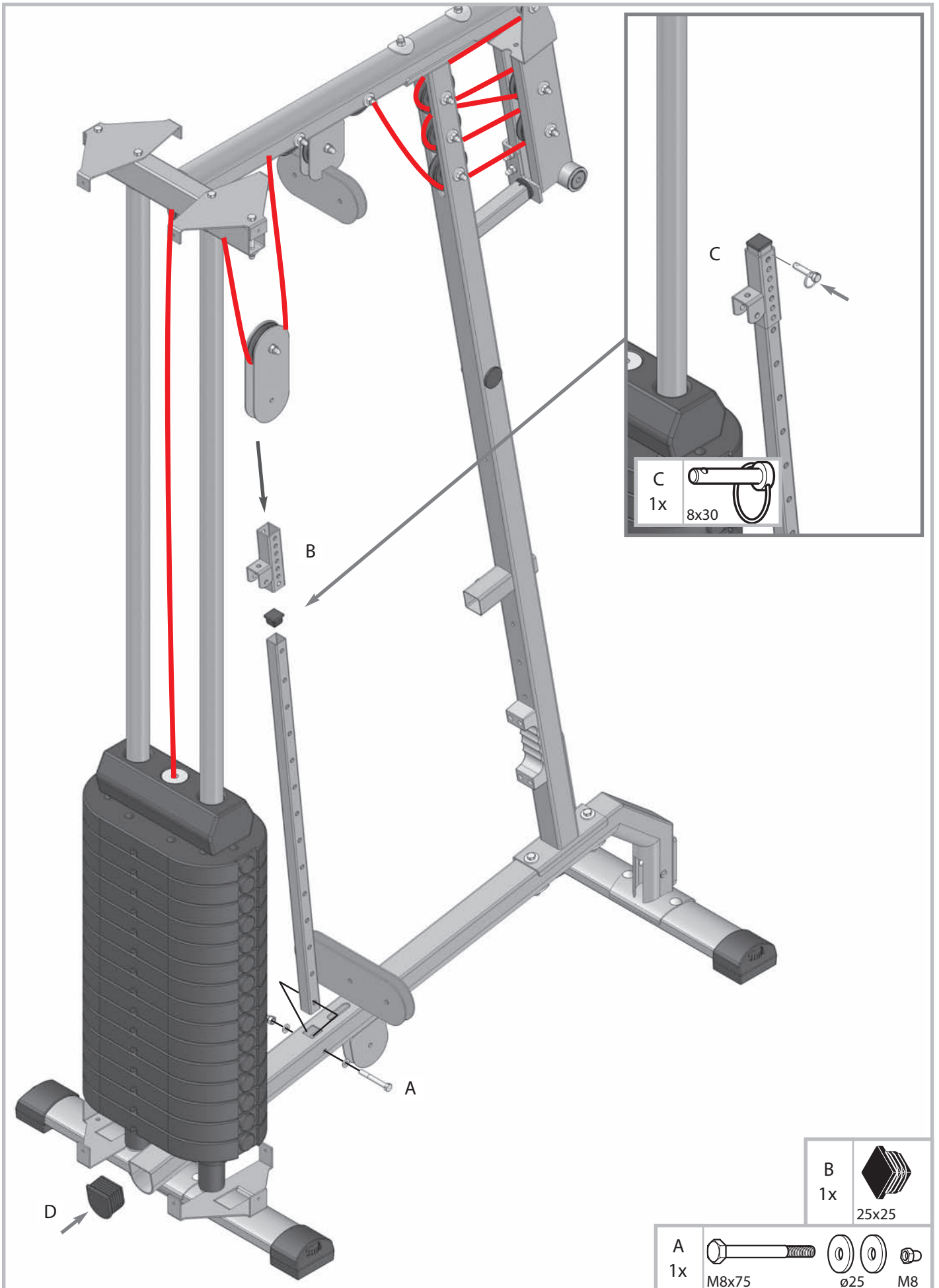

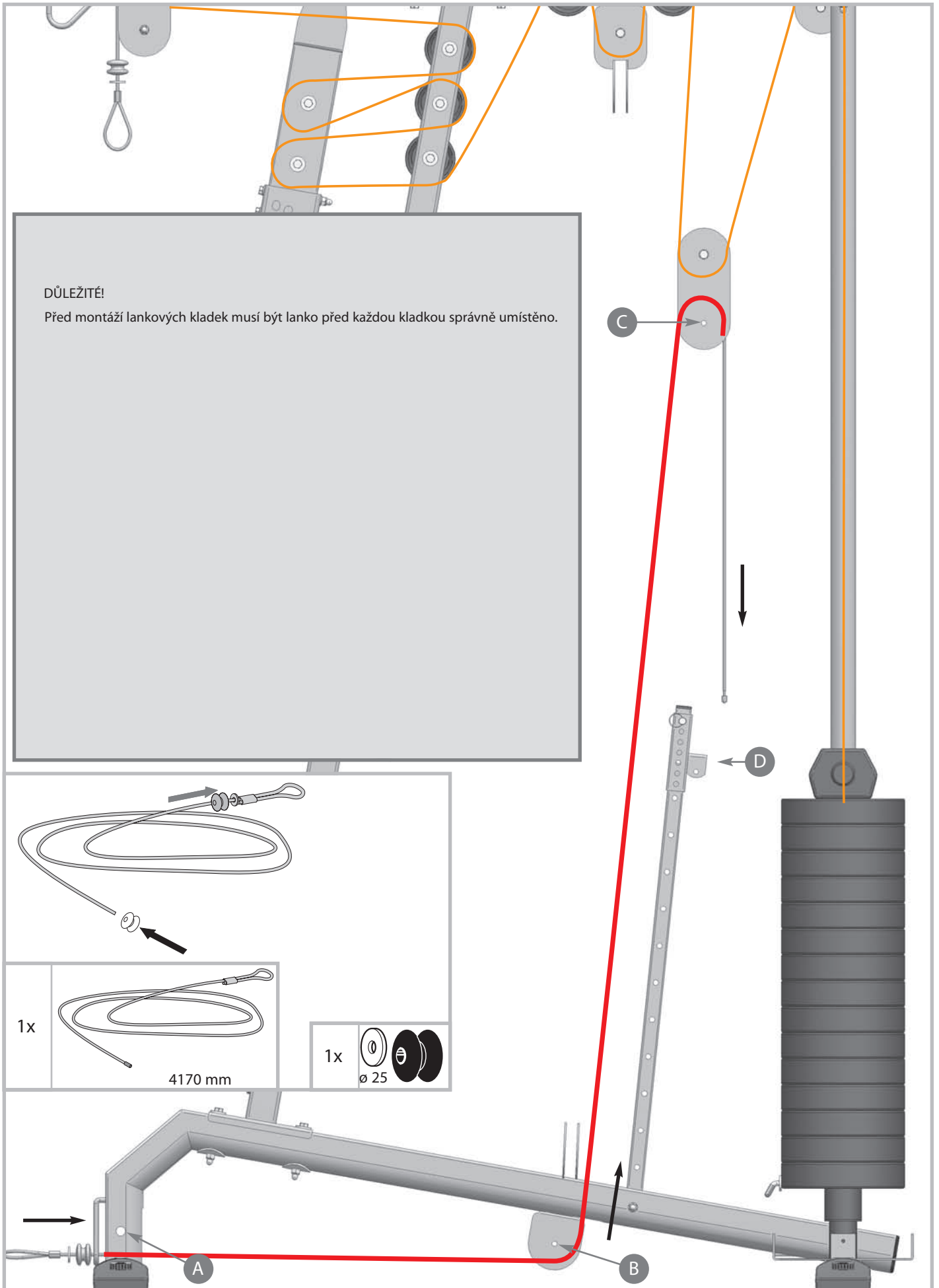

11 A/B

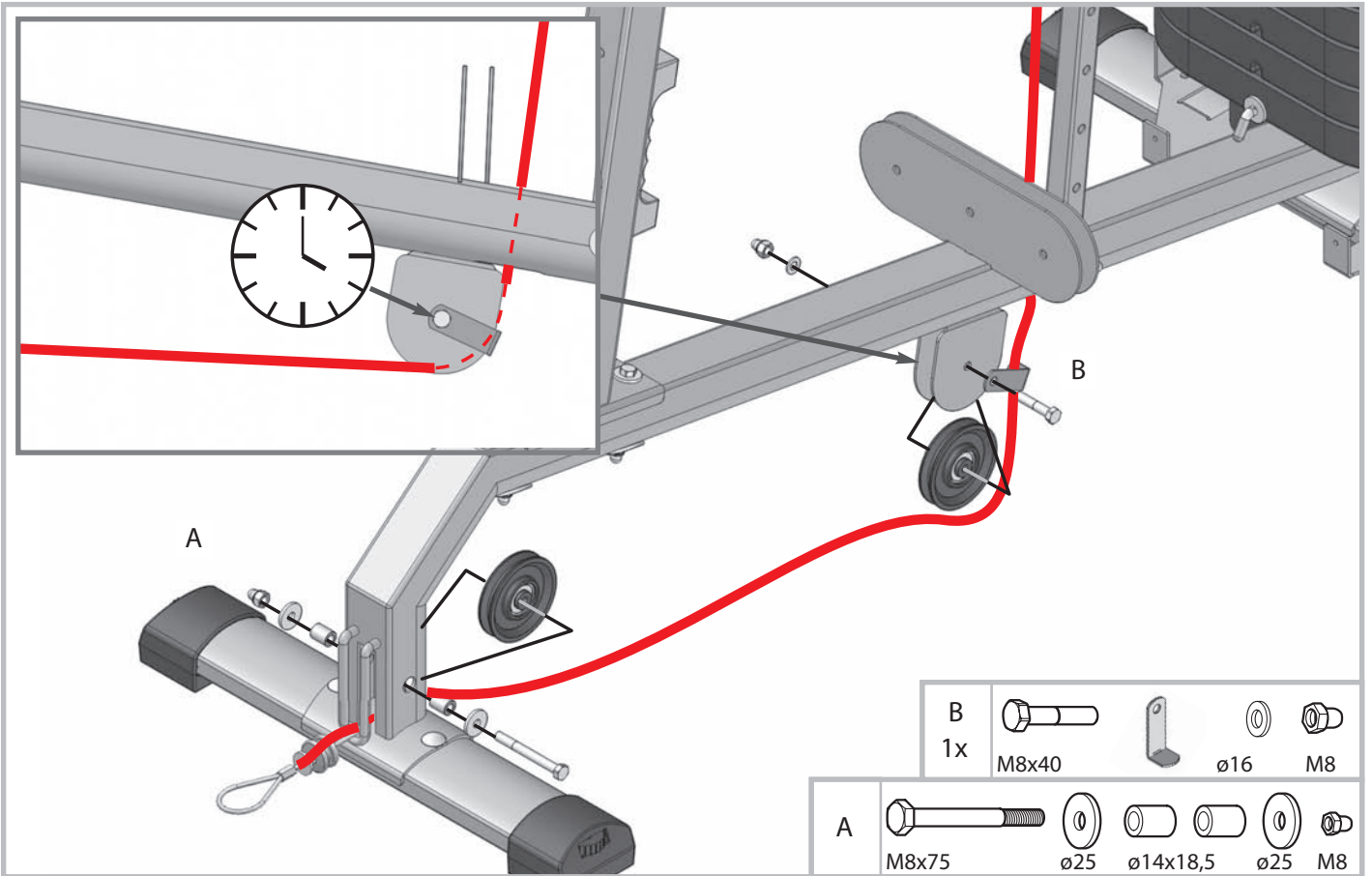

11 C

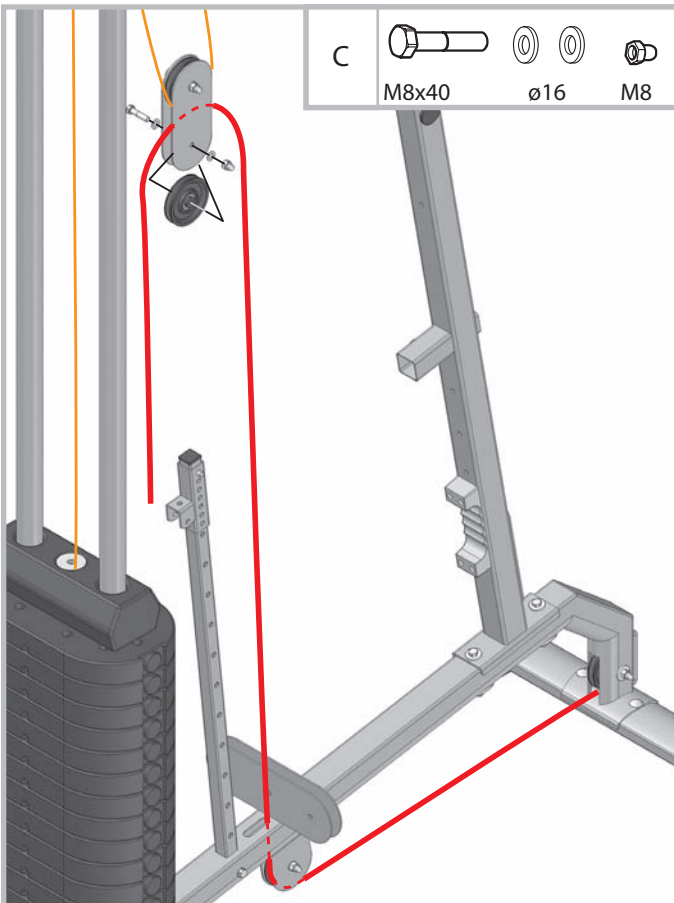

11 D

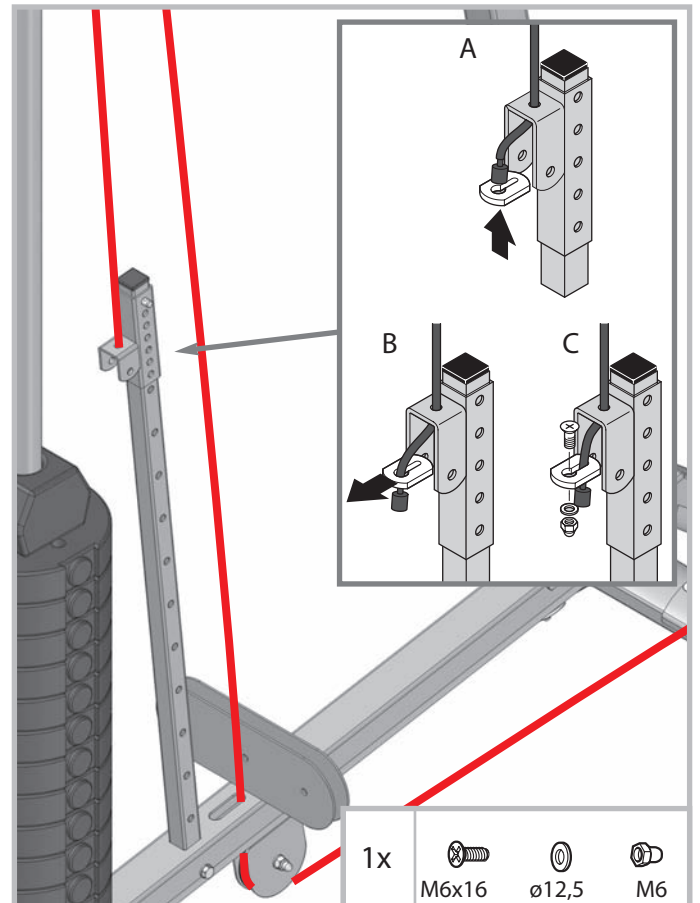

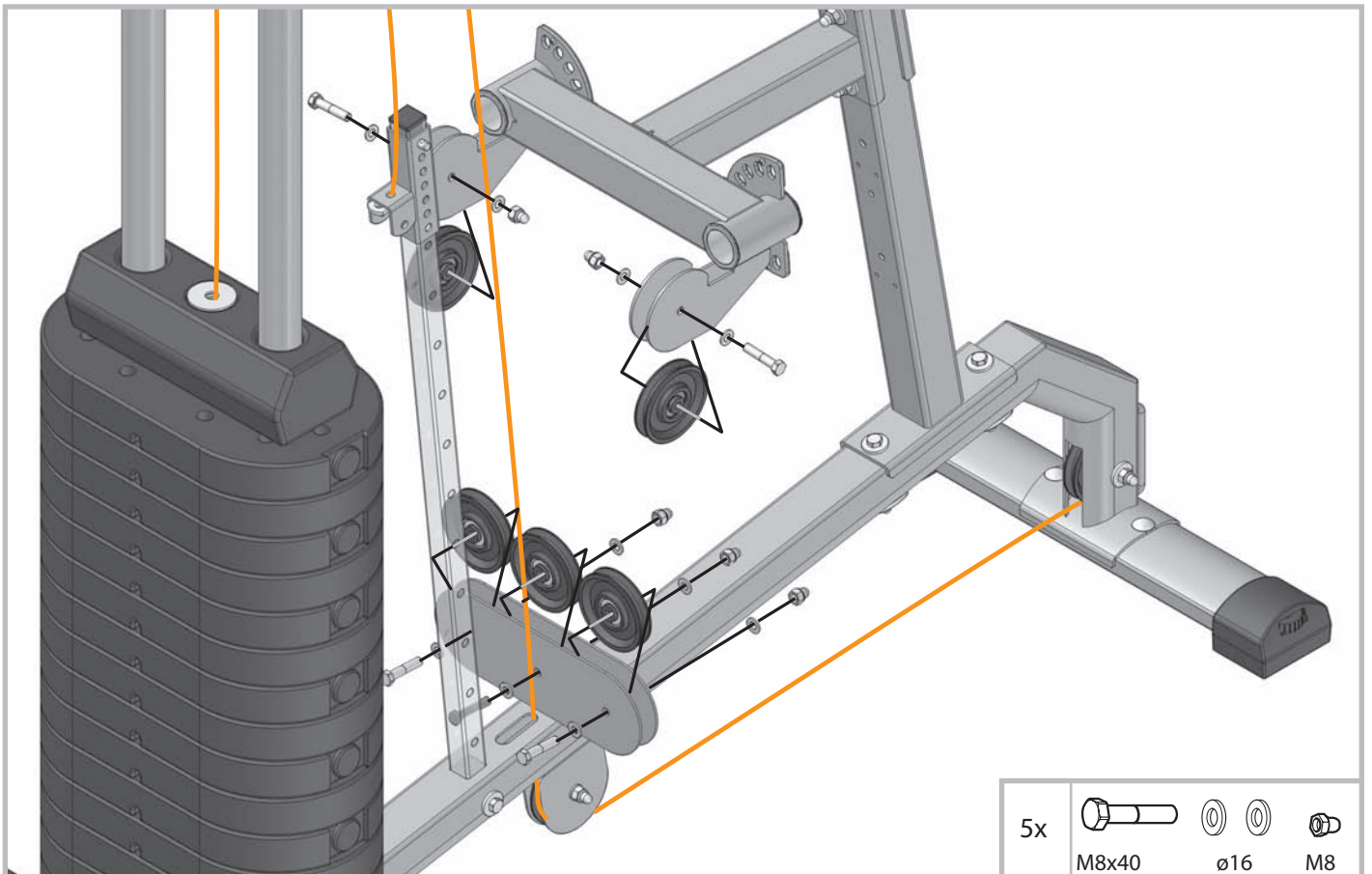
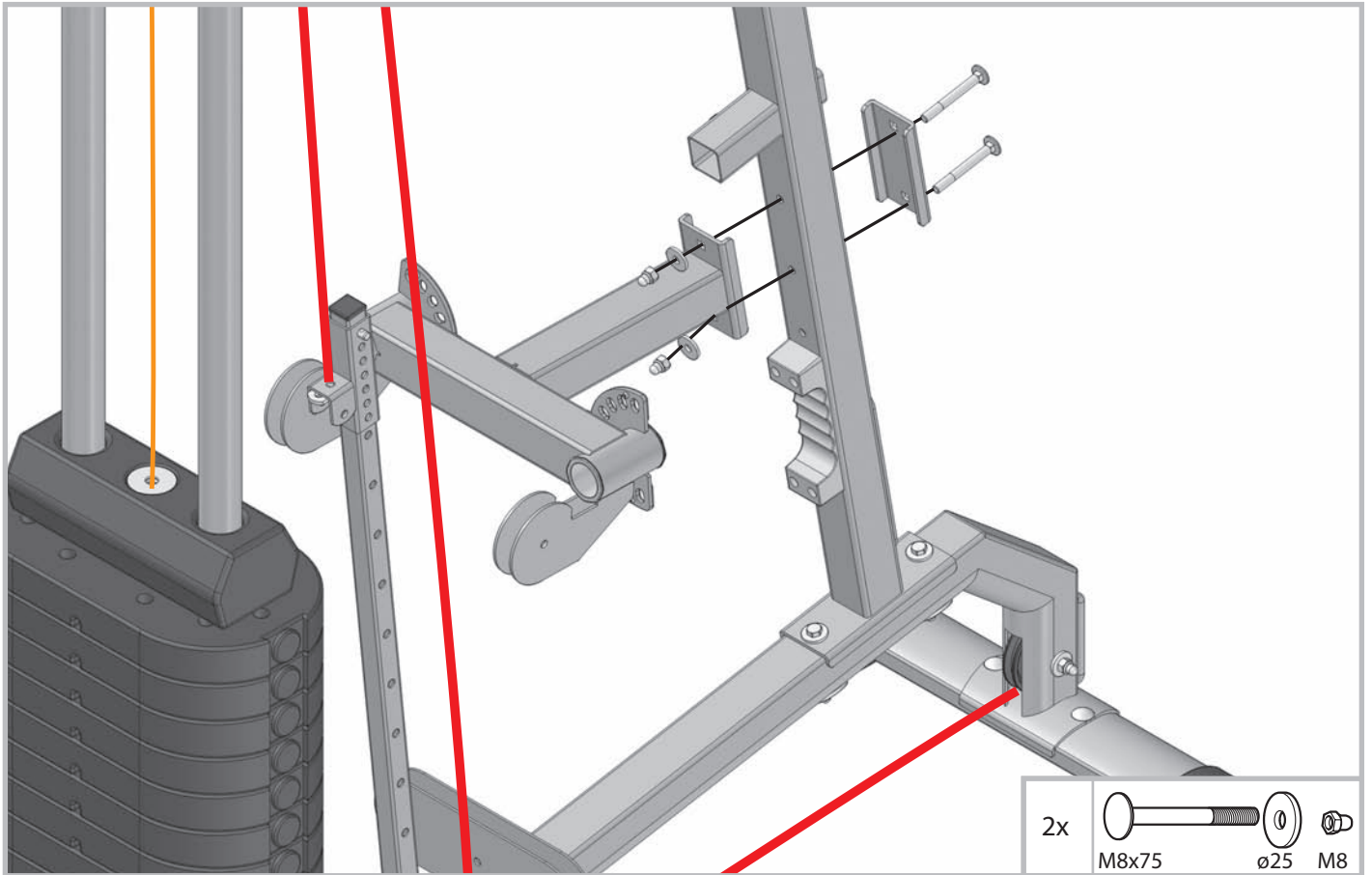

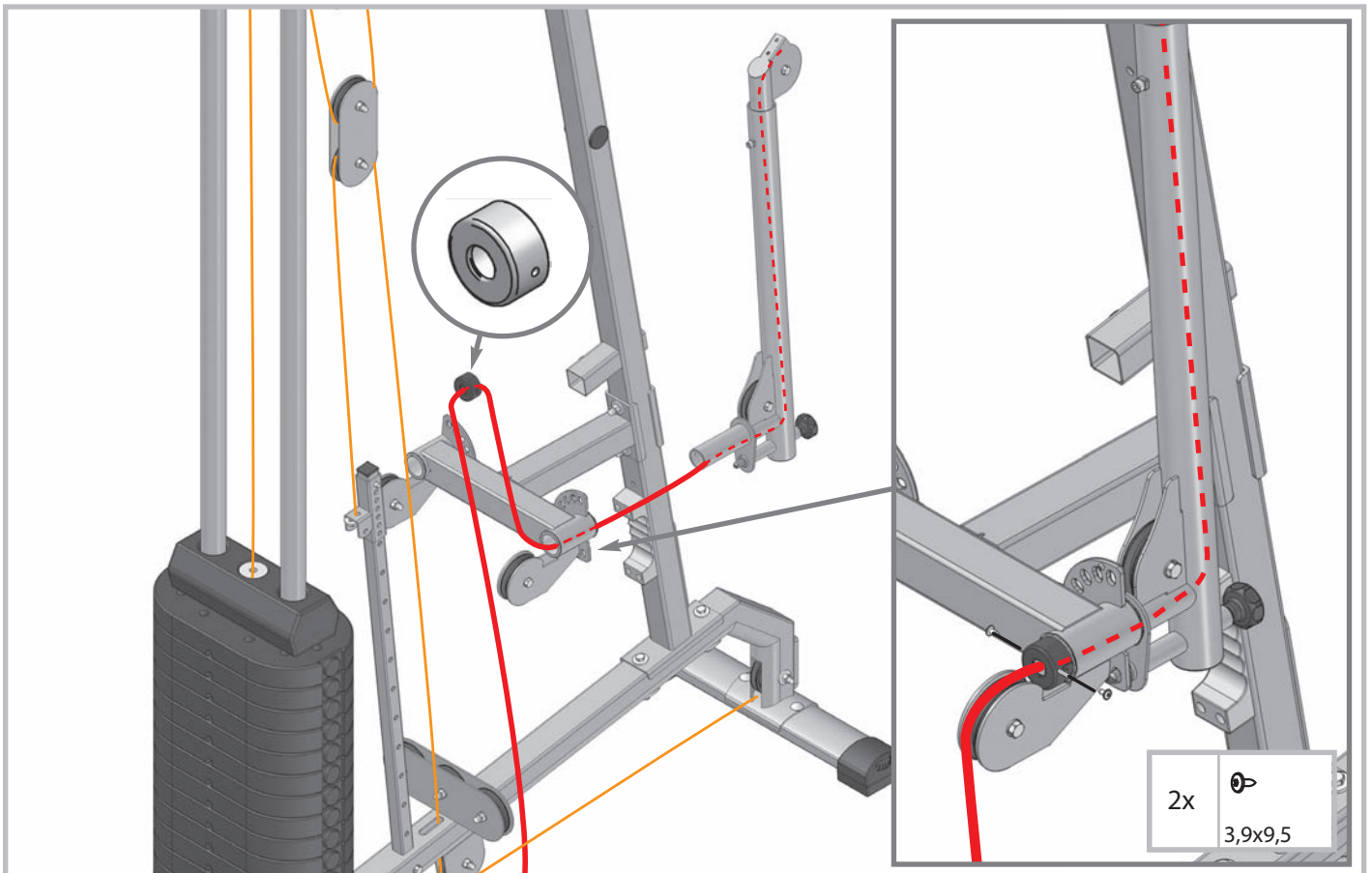
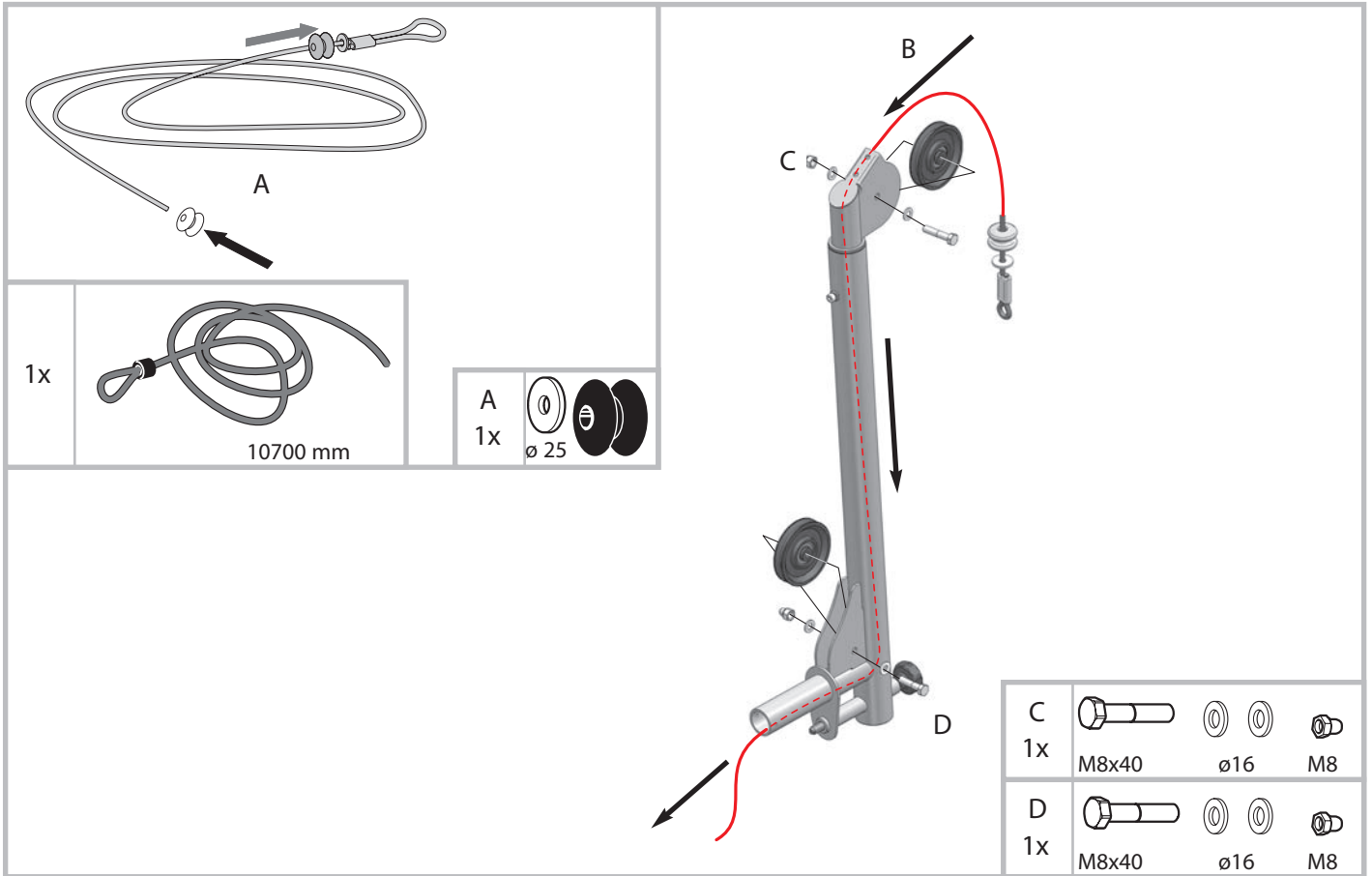

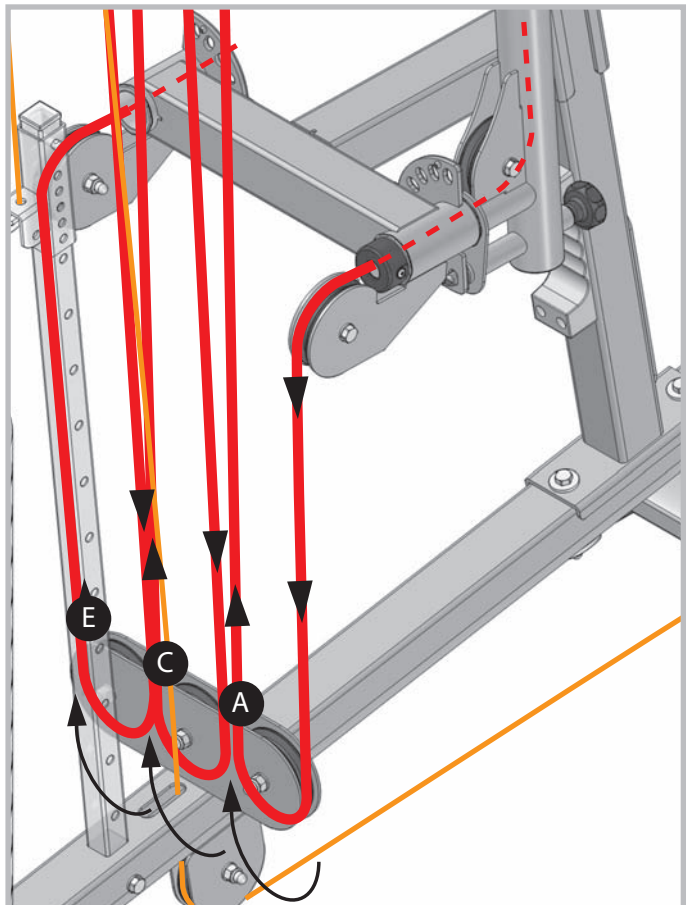
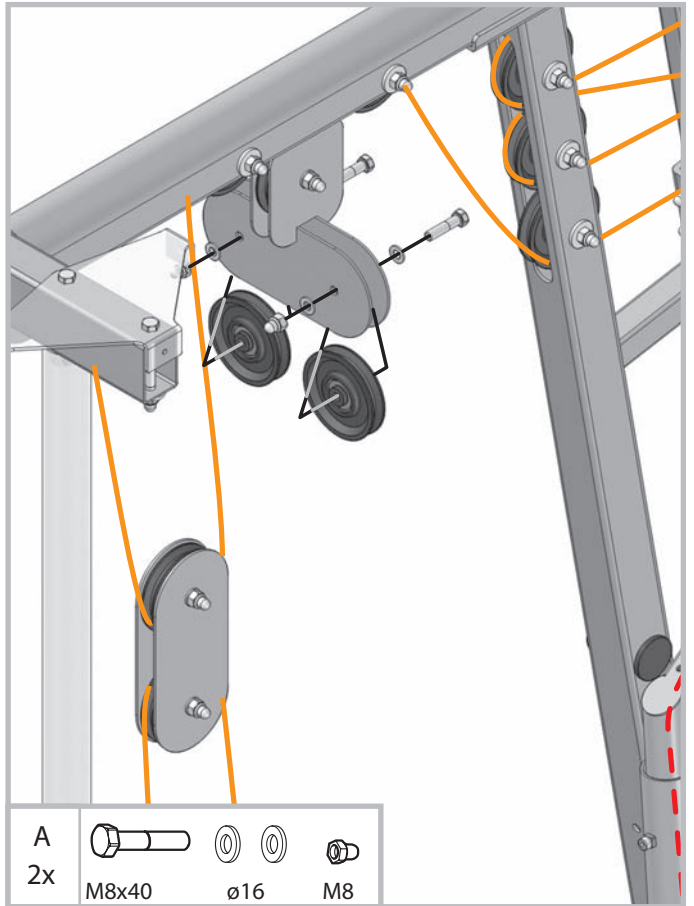
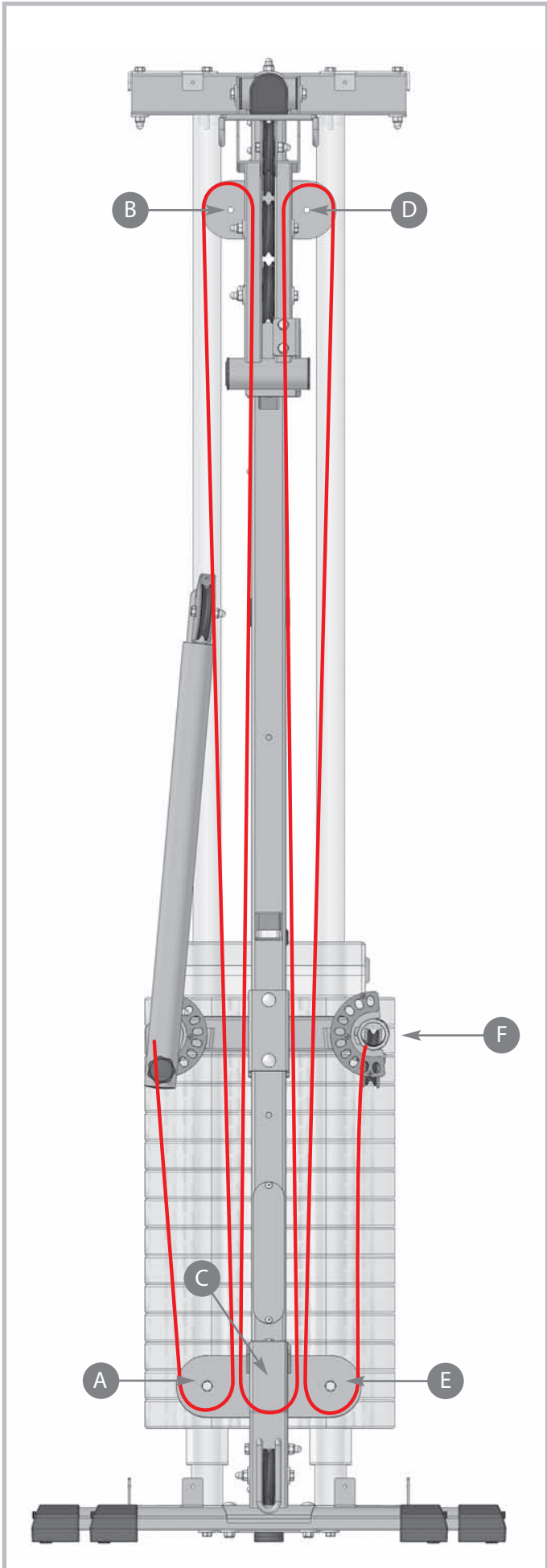

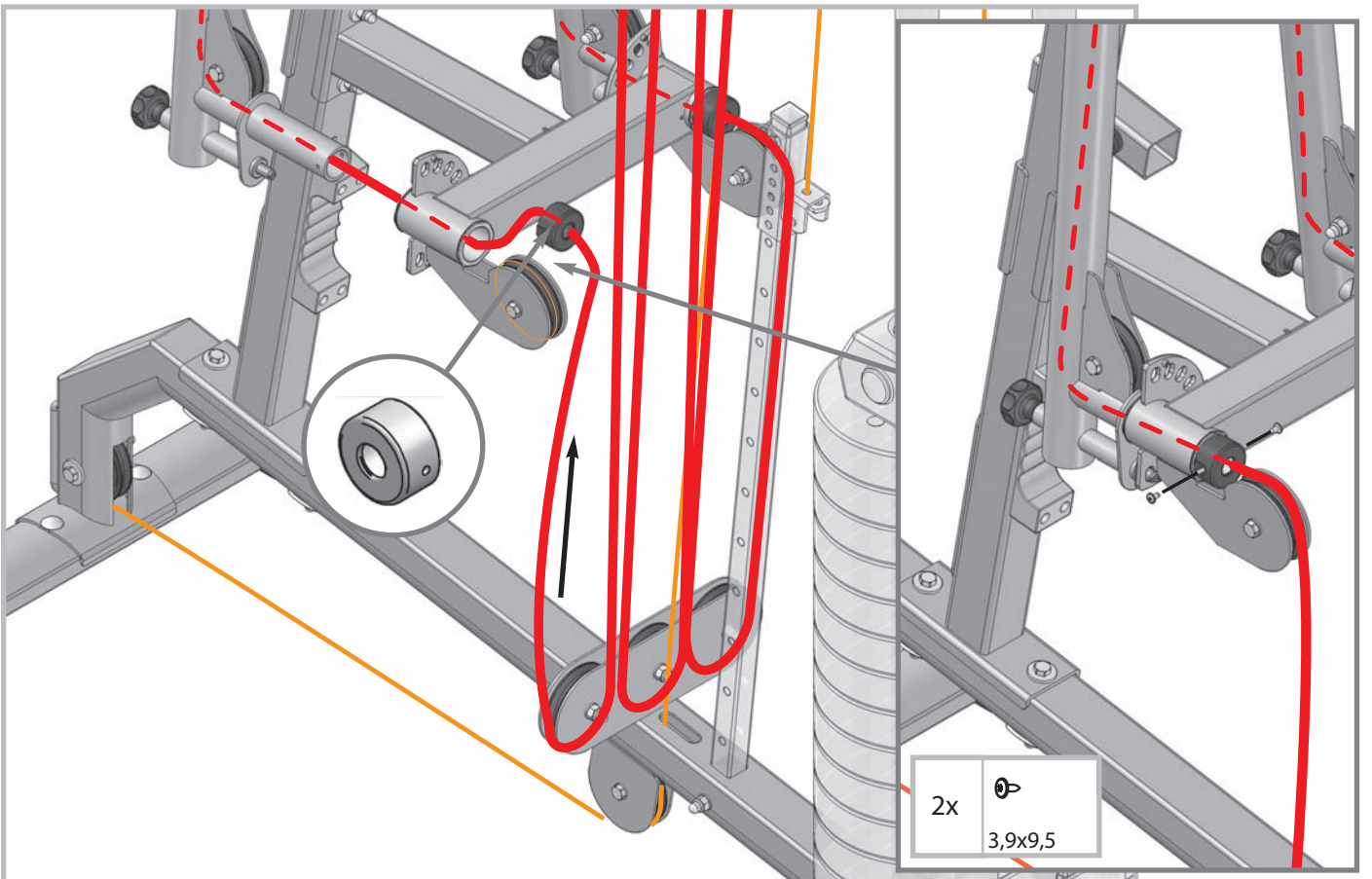
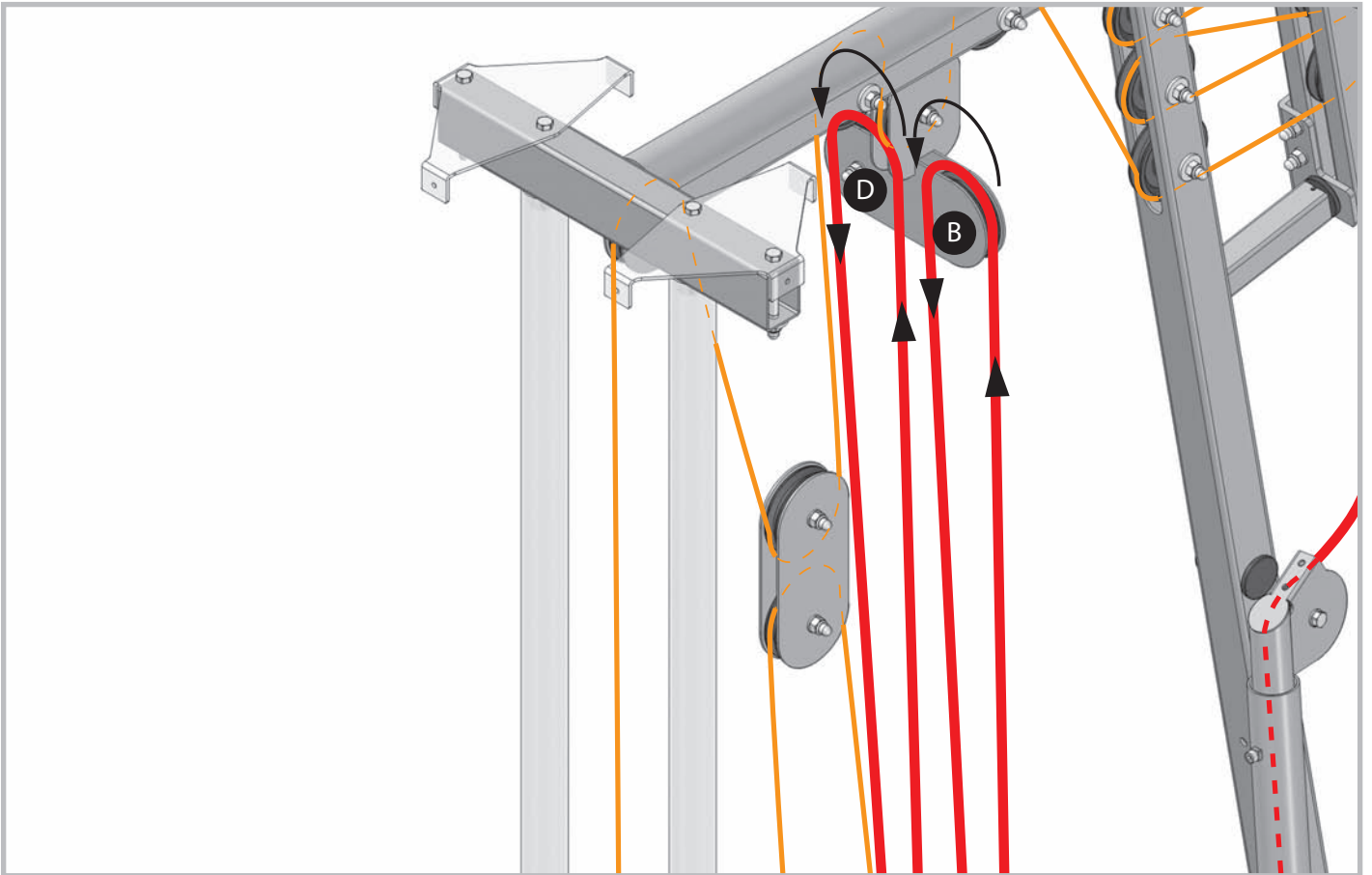

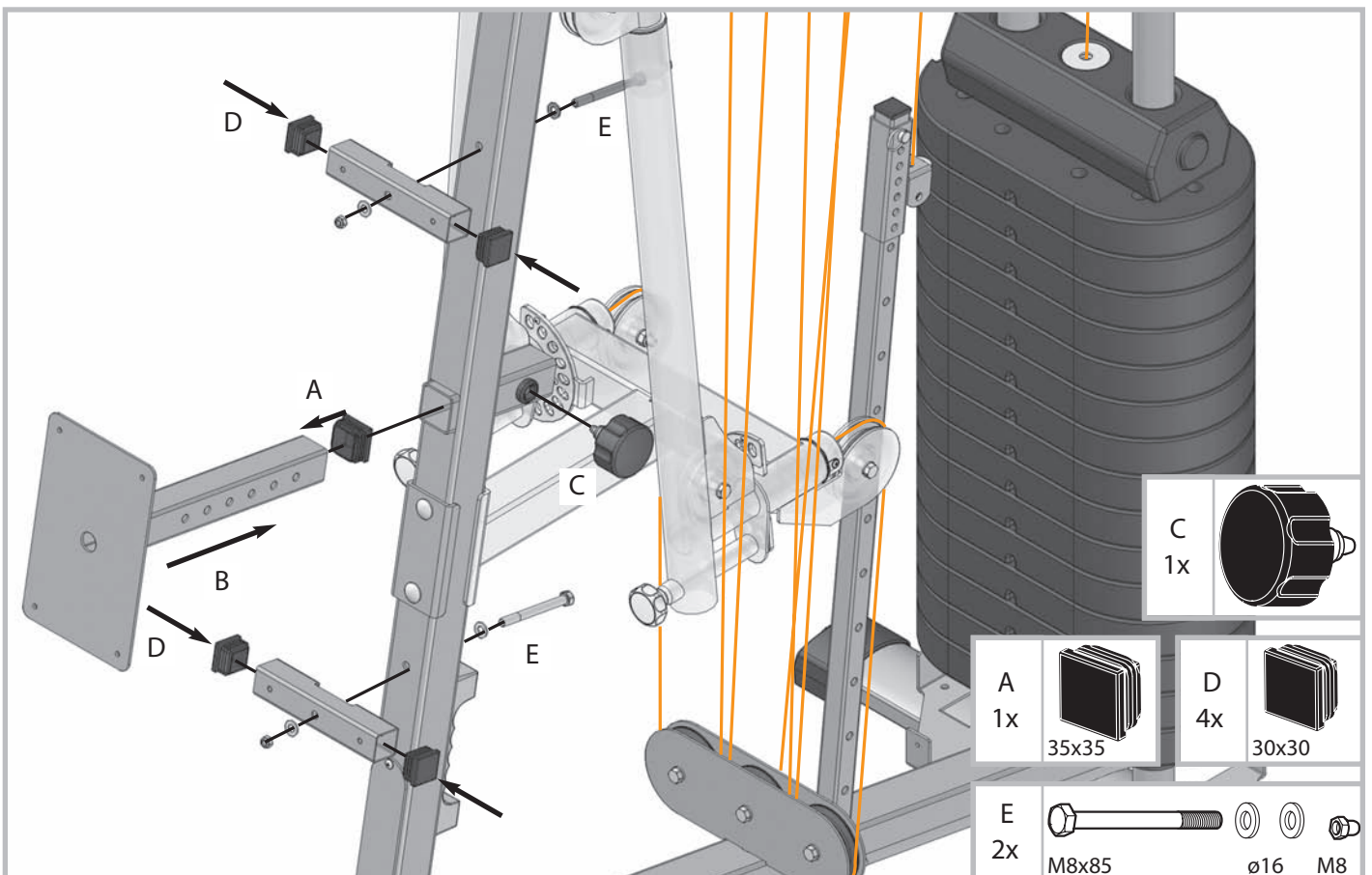
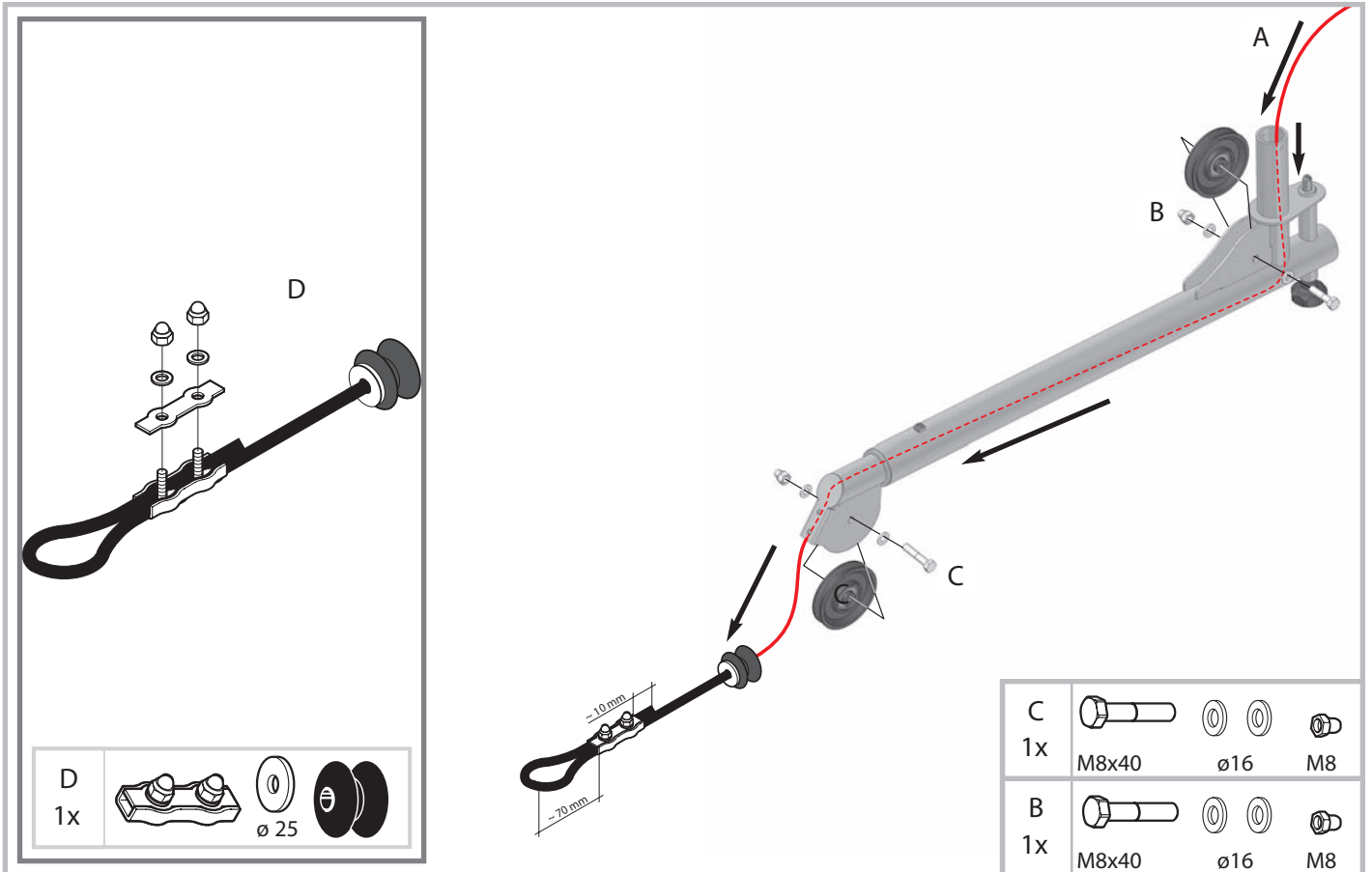

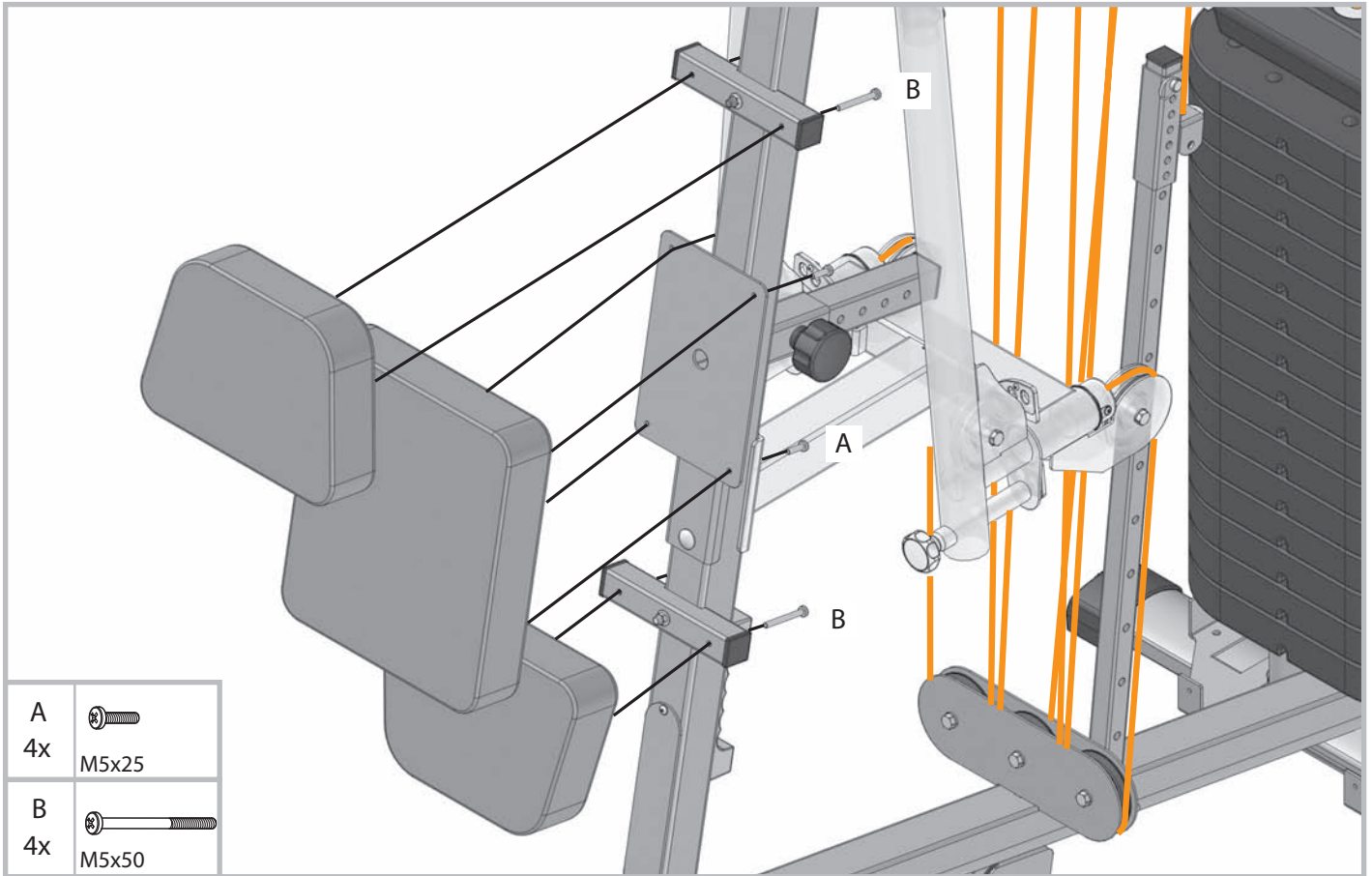

A	
4x	M5x25
B	
4x	M5x50

21 A

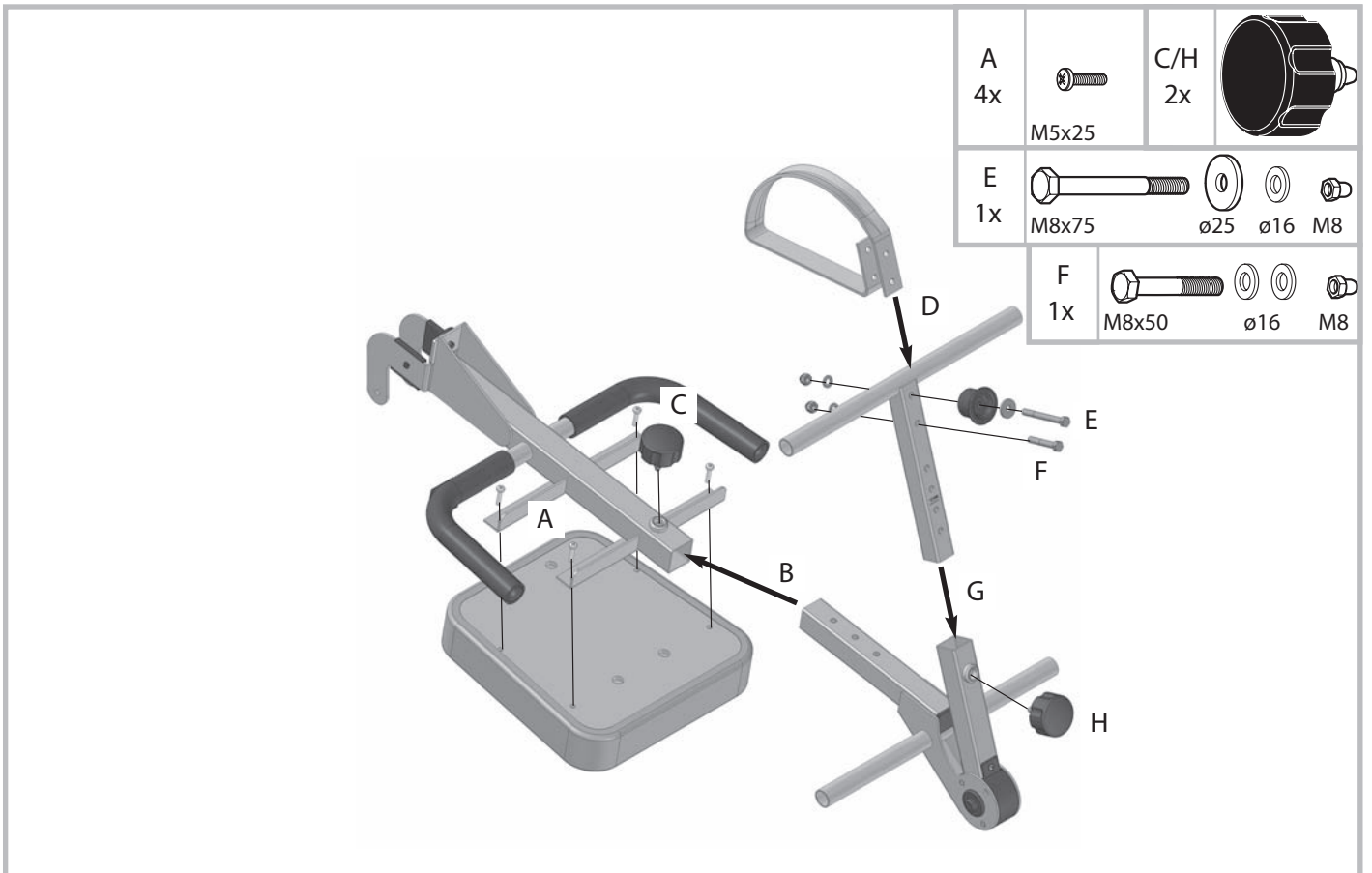

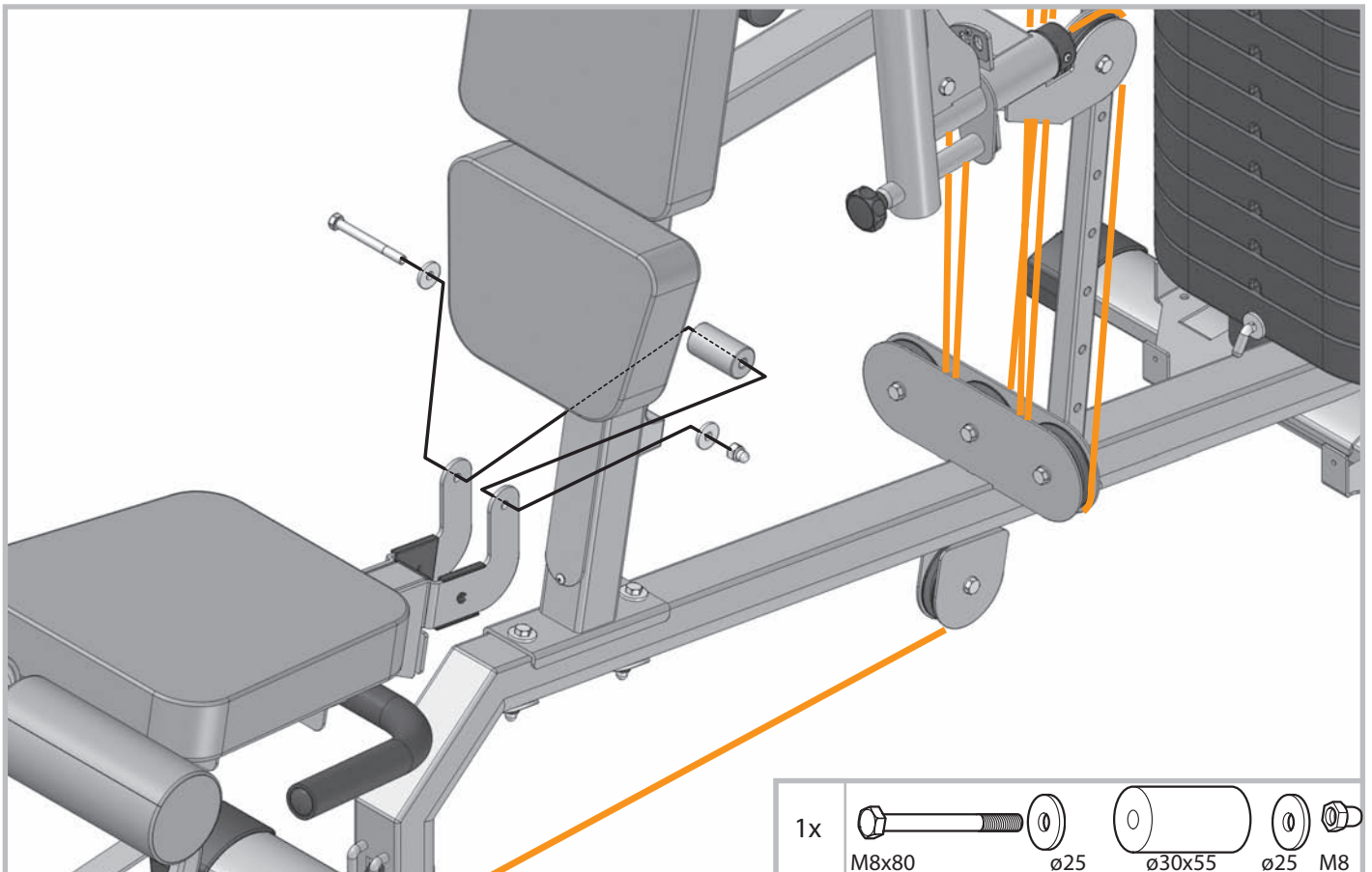
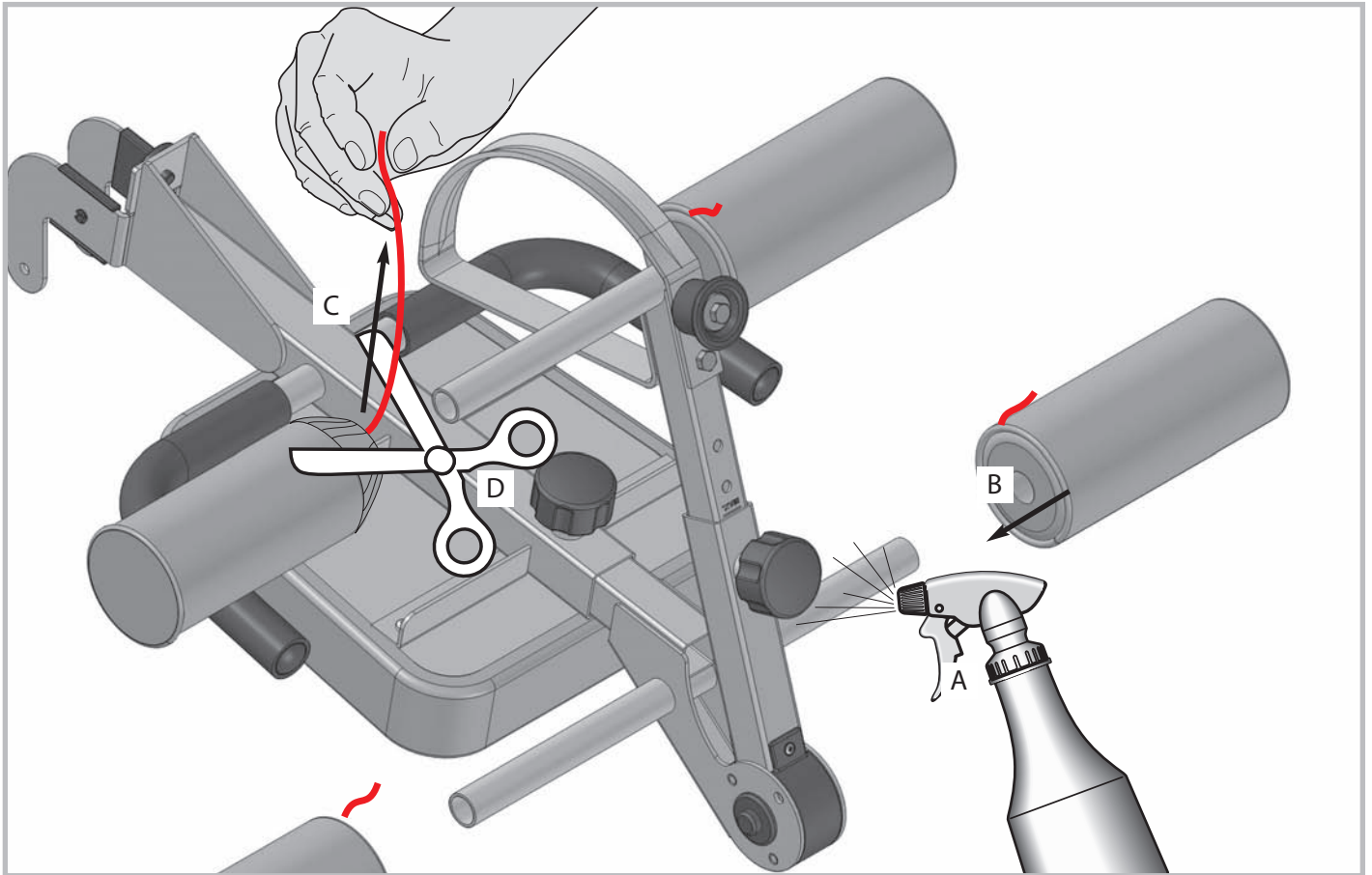

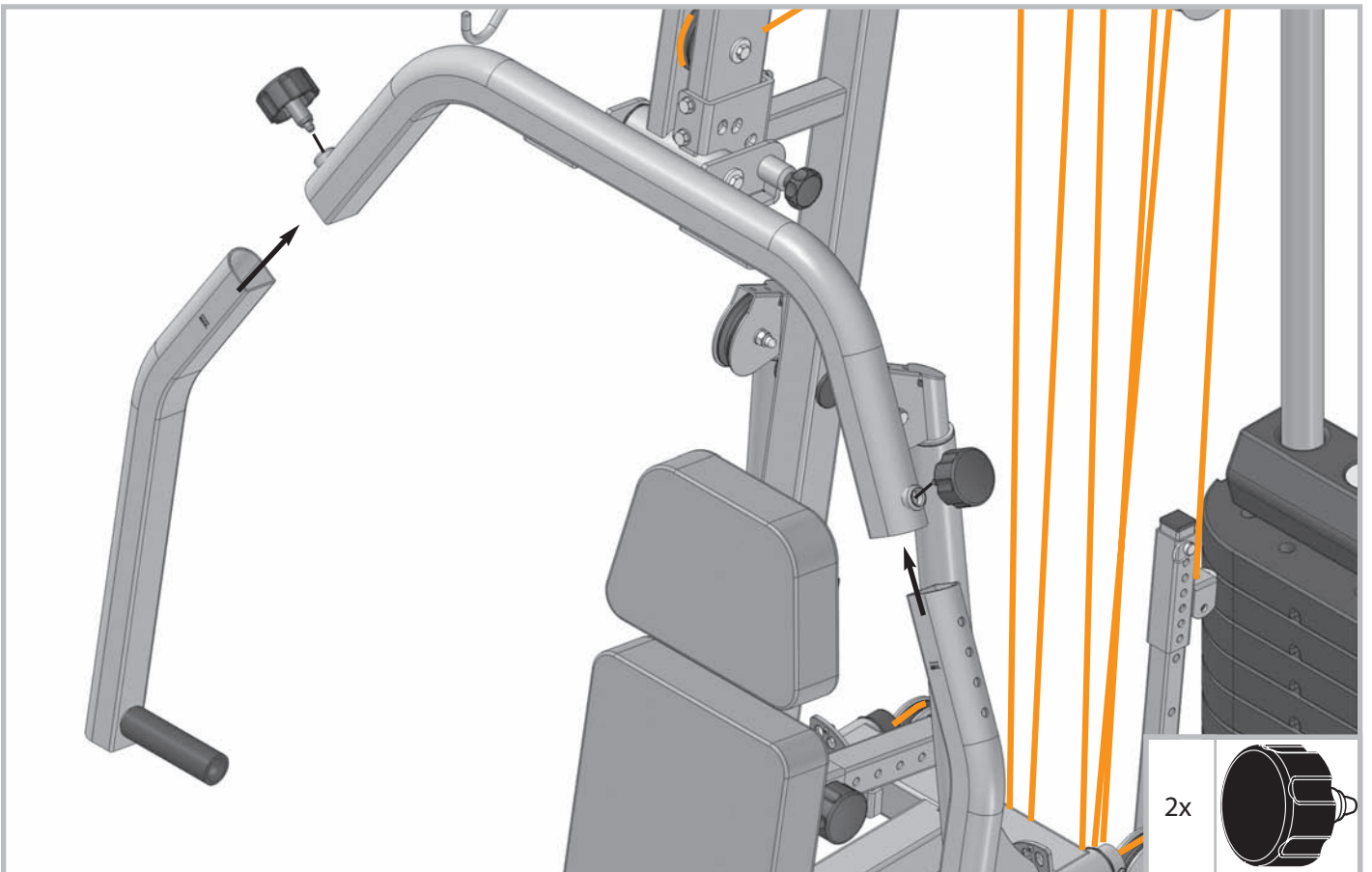
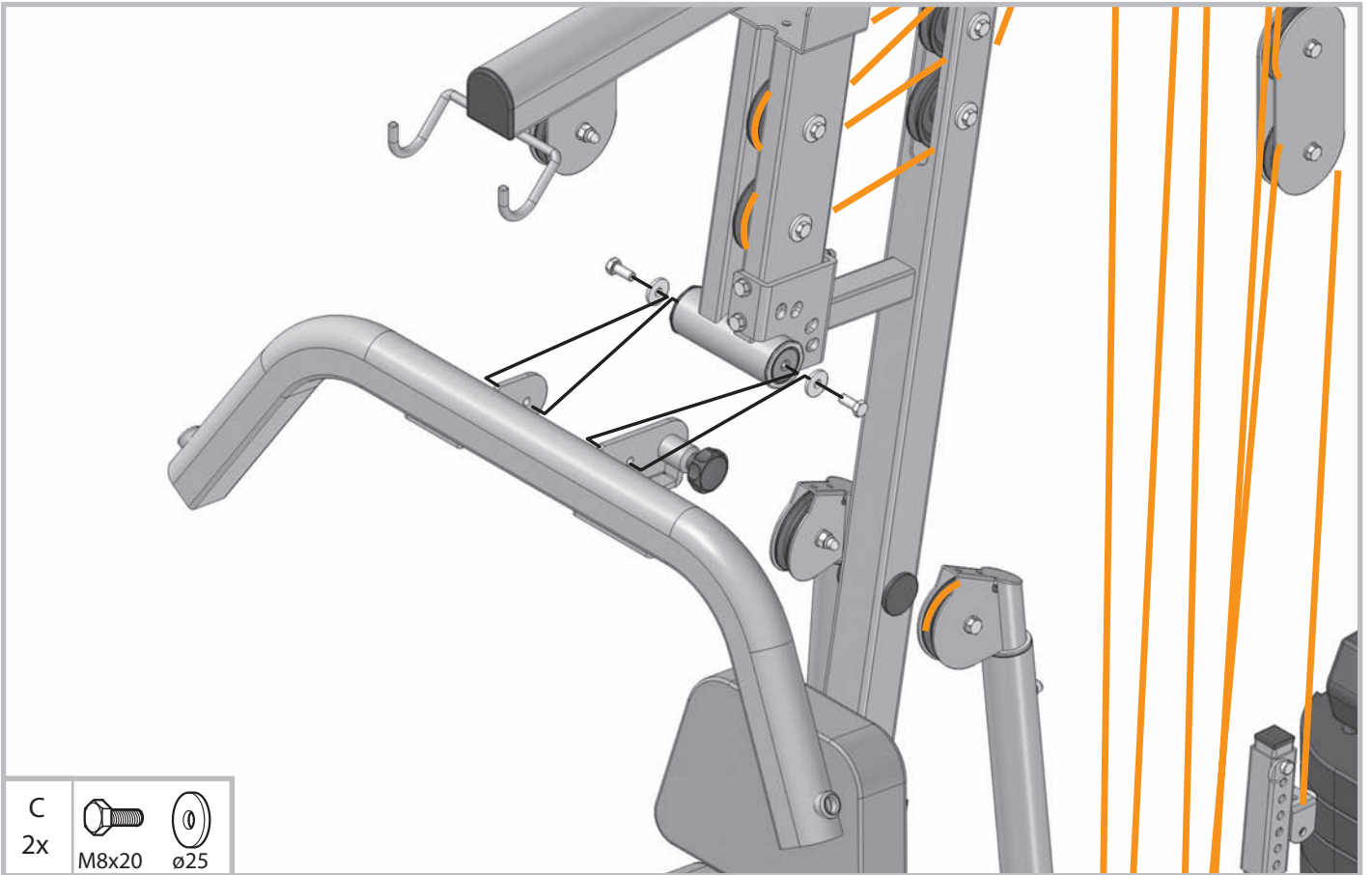

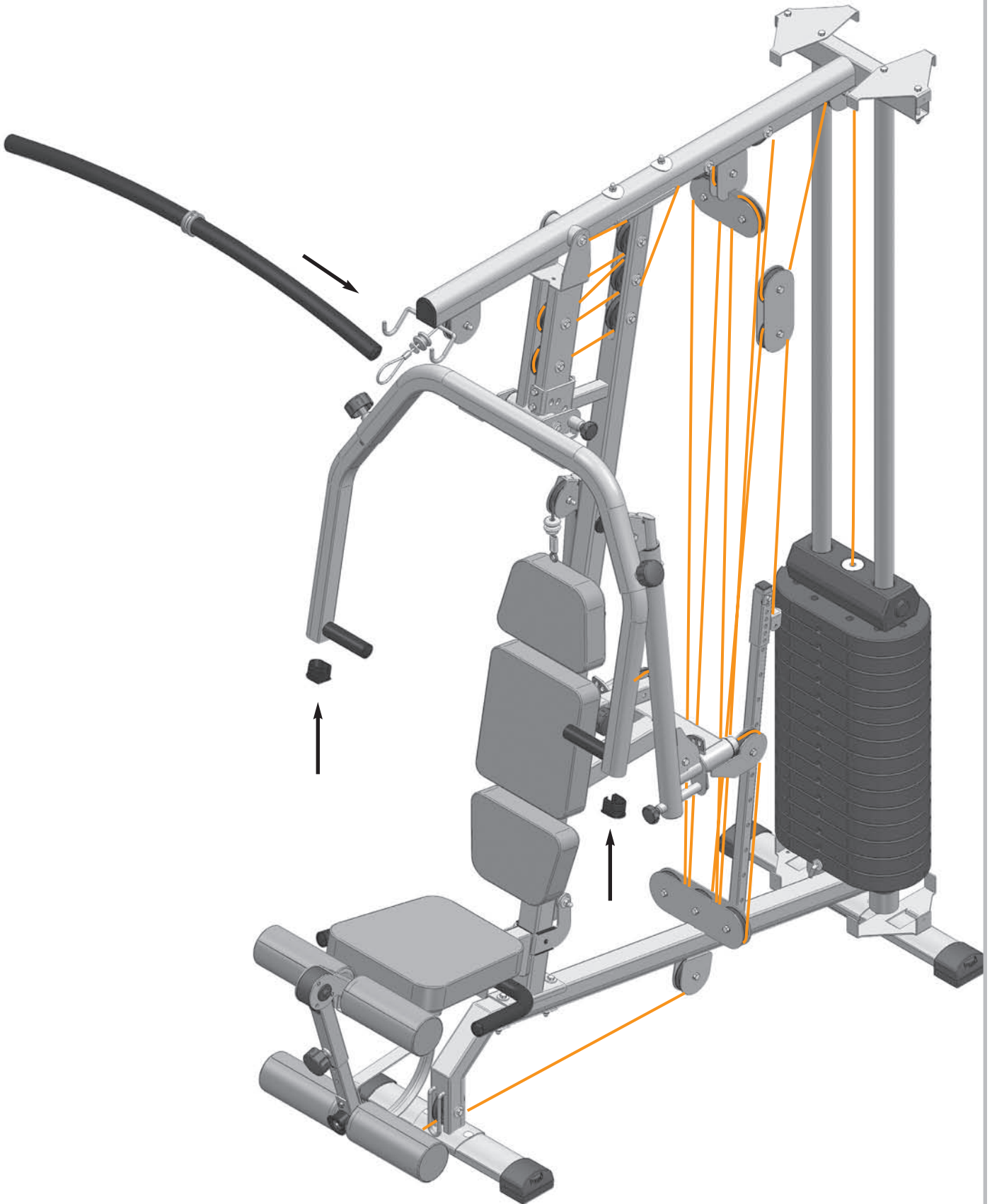

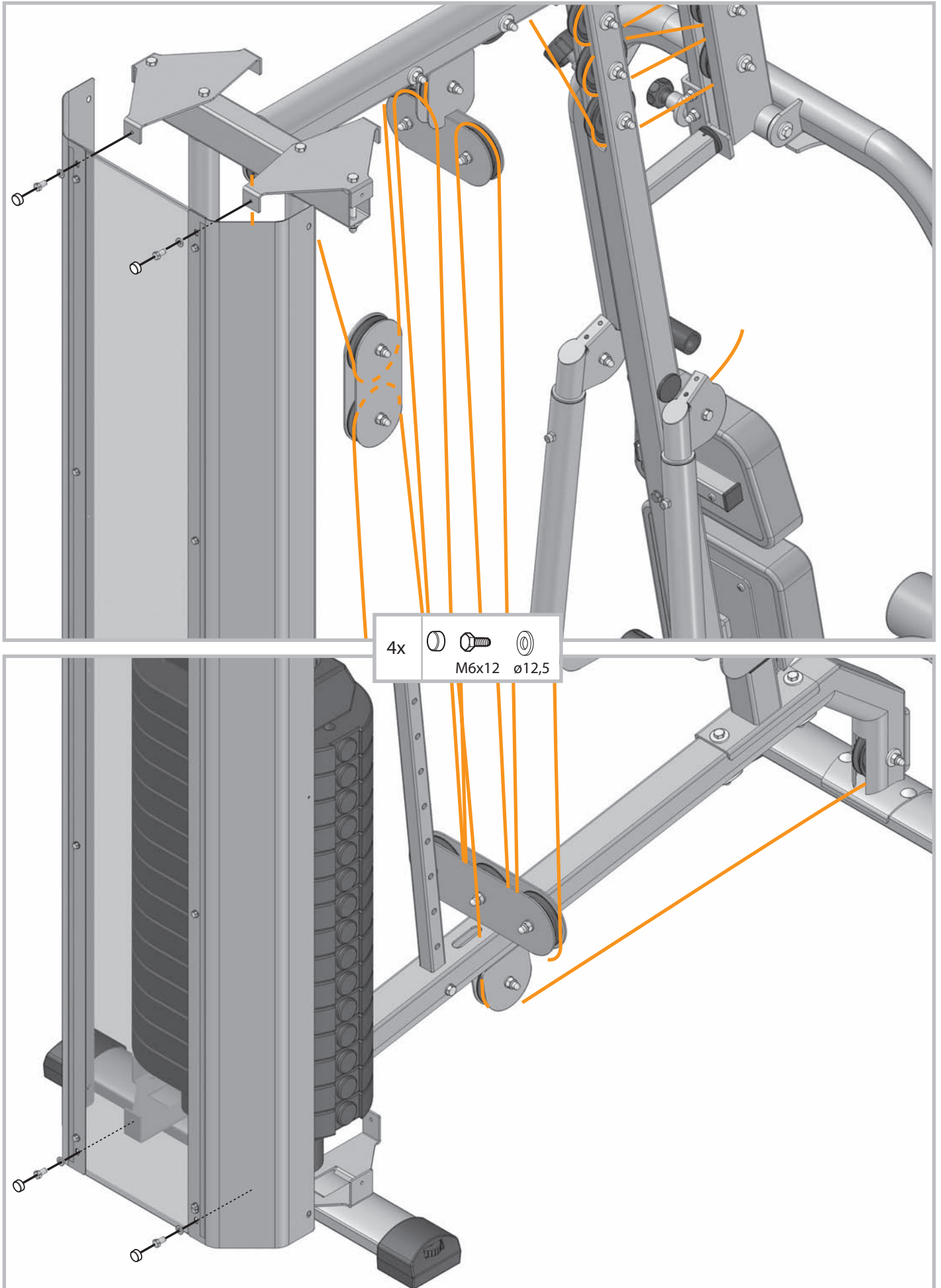

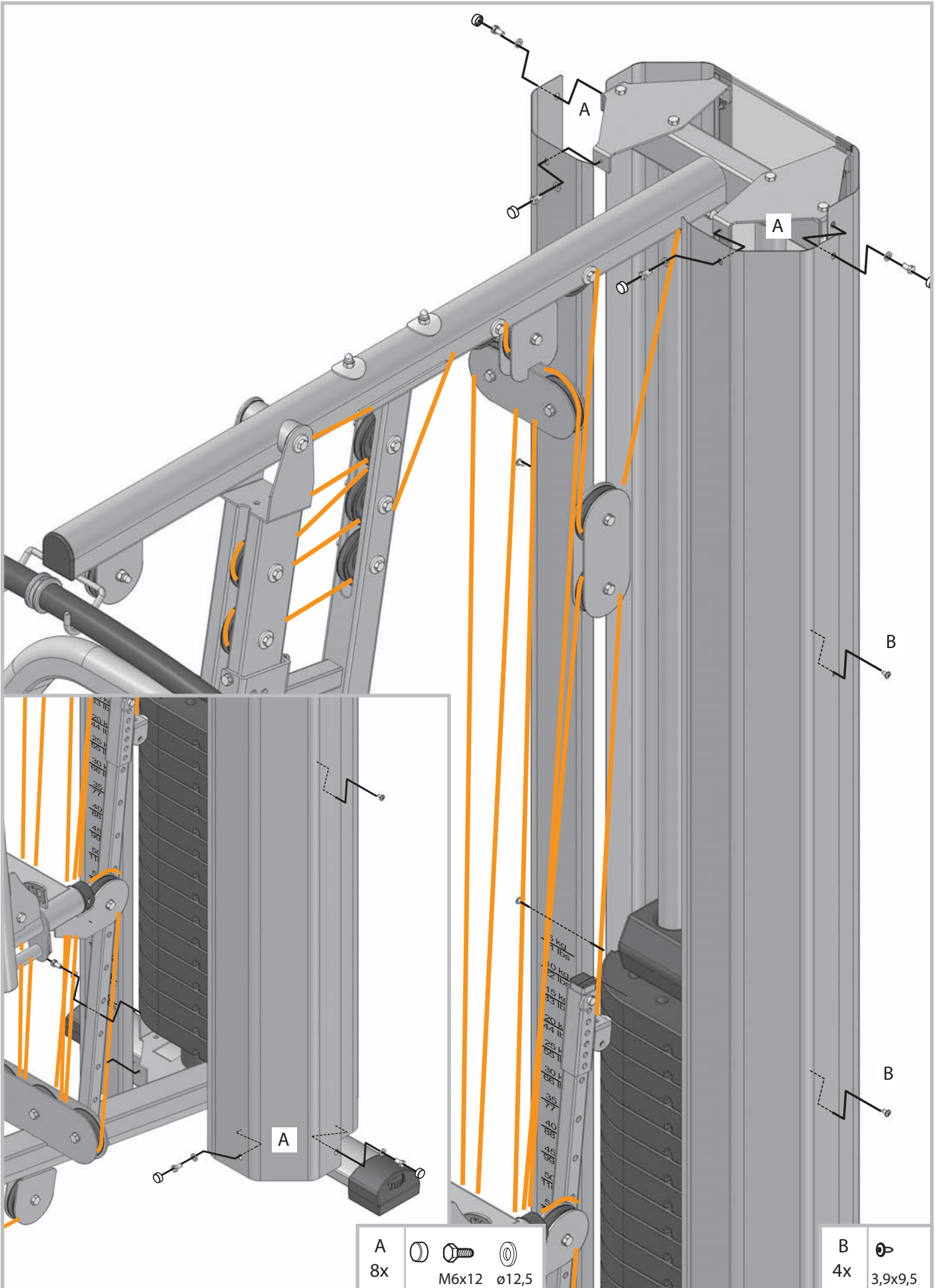

MANIPULACE

Pokyny k manipulaci

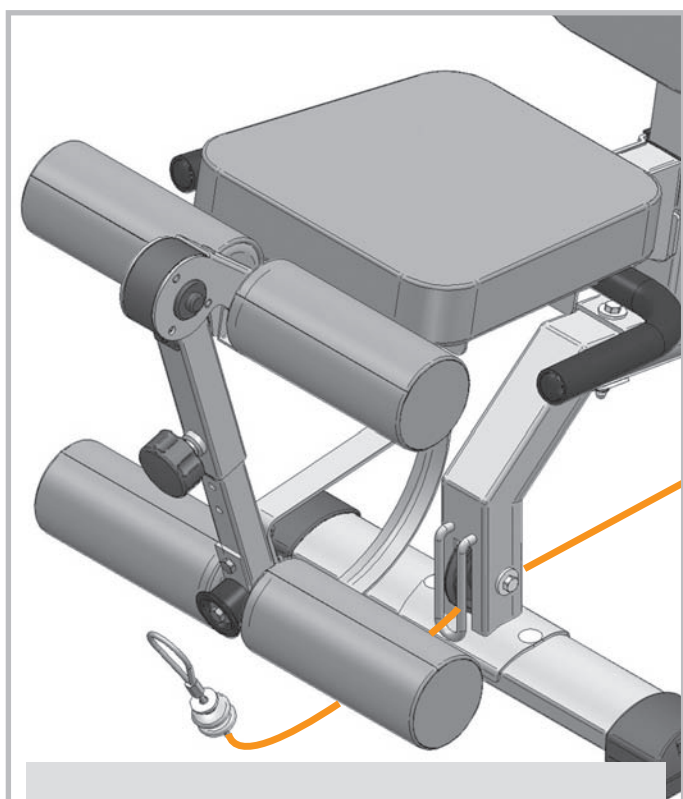
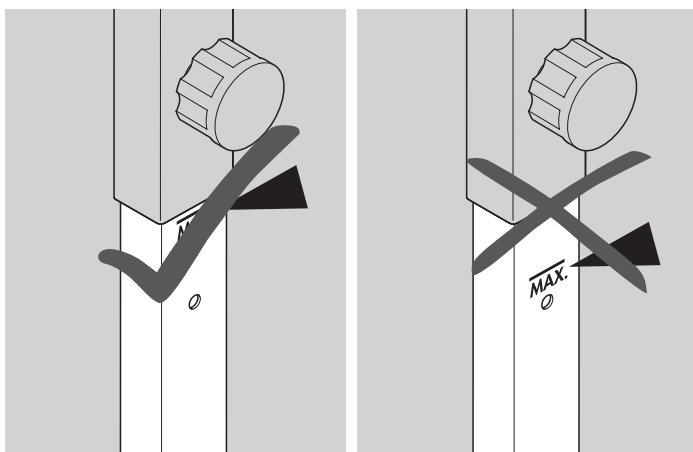
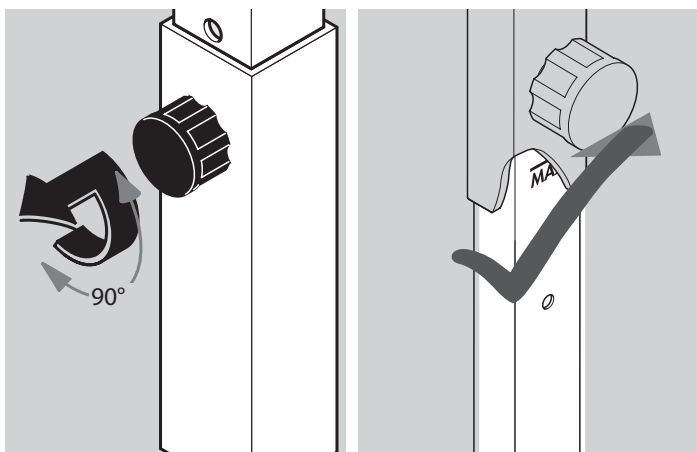

Zavěšujte lanko na nožní sklopnou část pouze pro příslušná cvičení nohou.

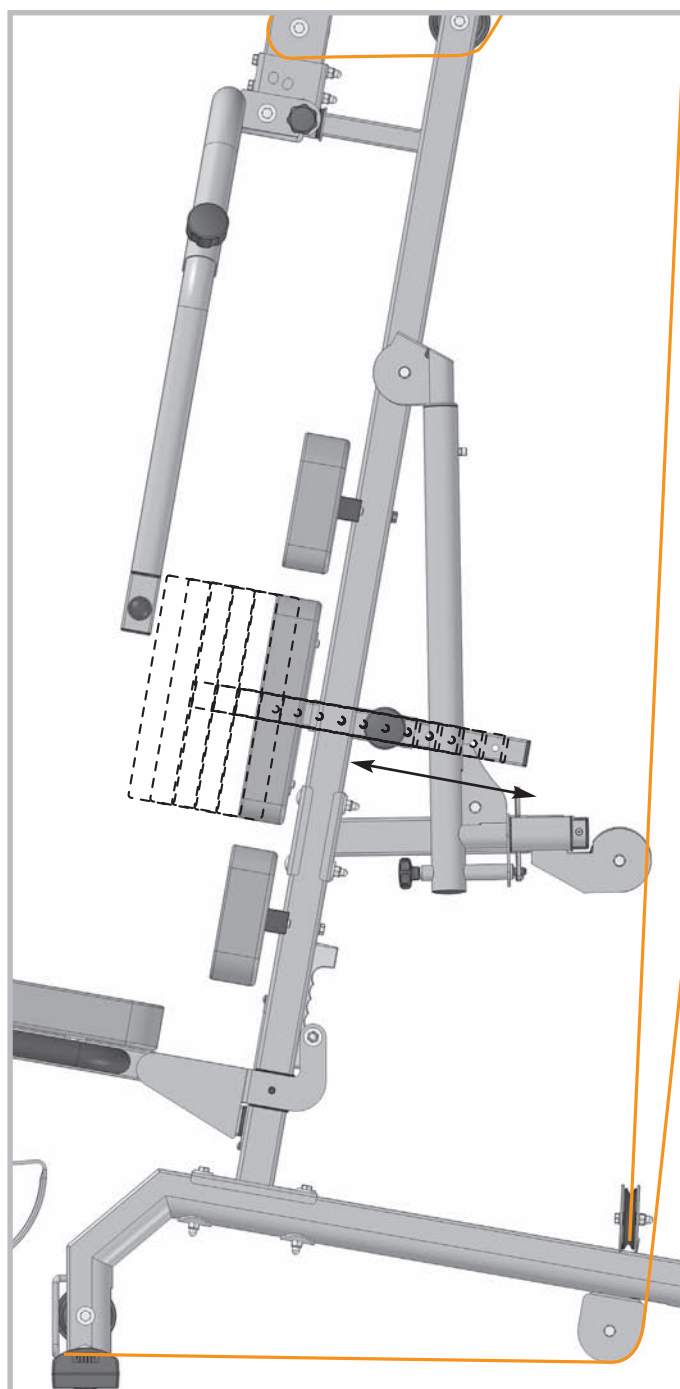

MANIPULACE

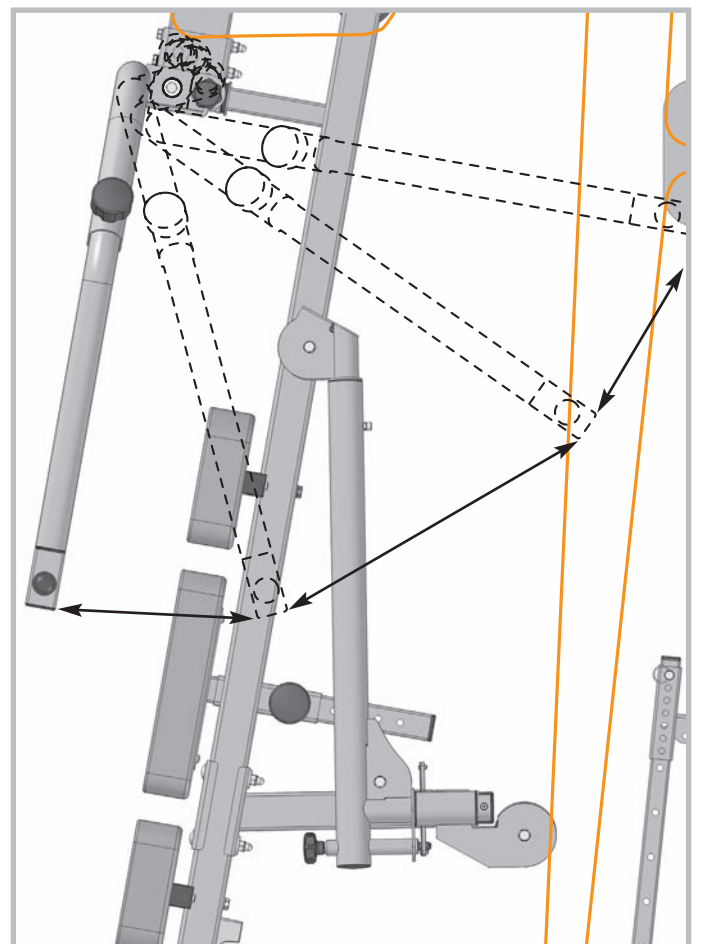
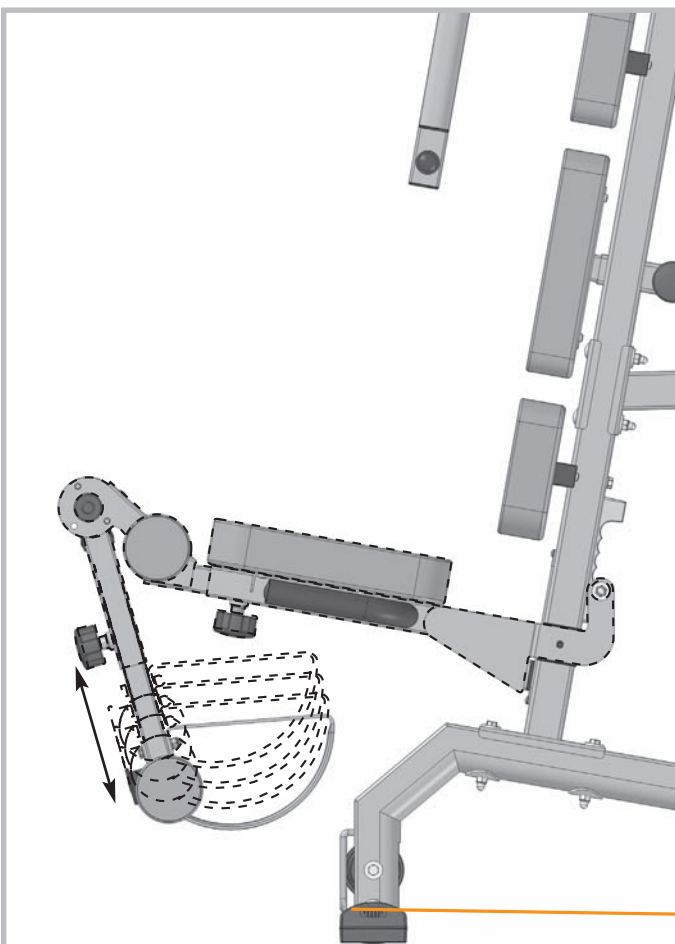
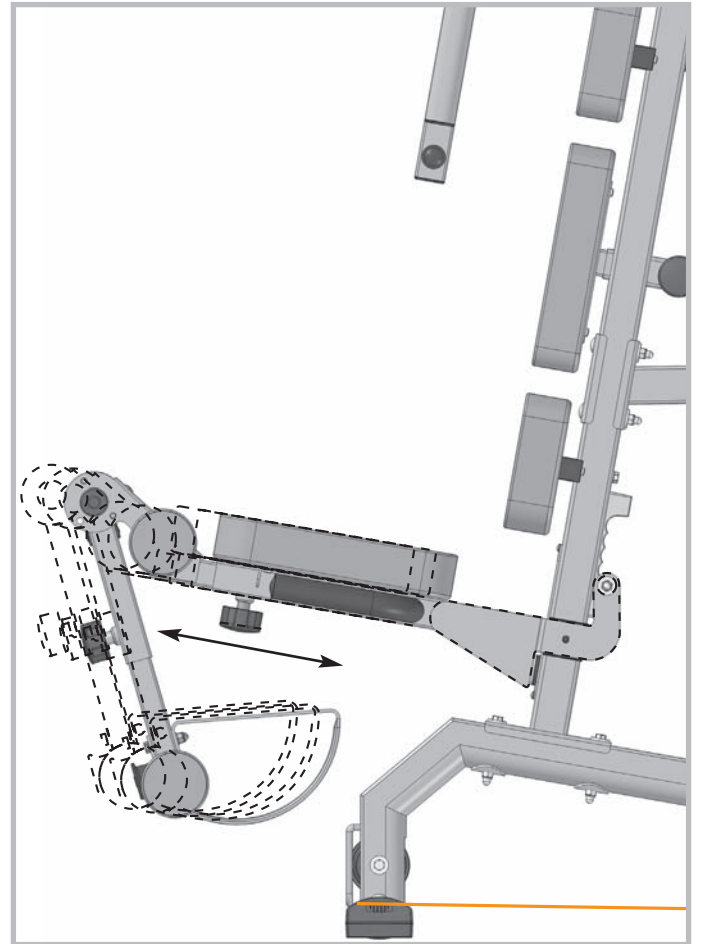
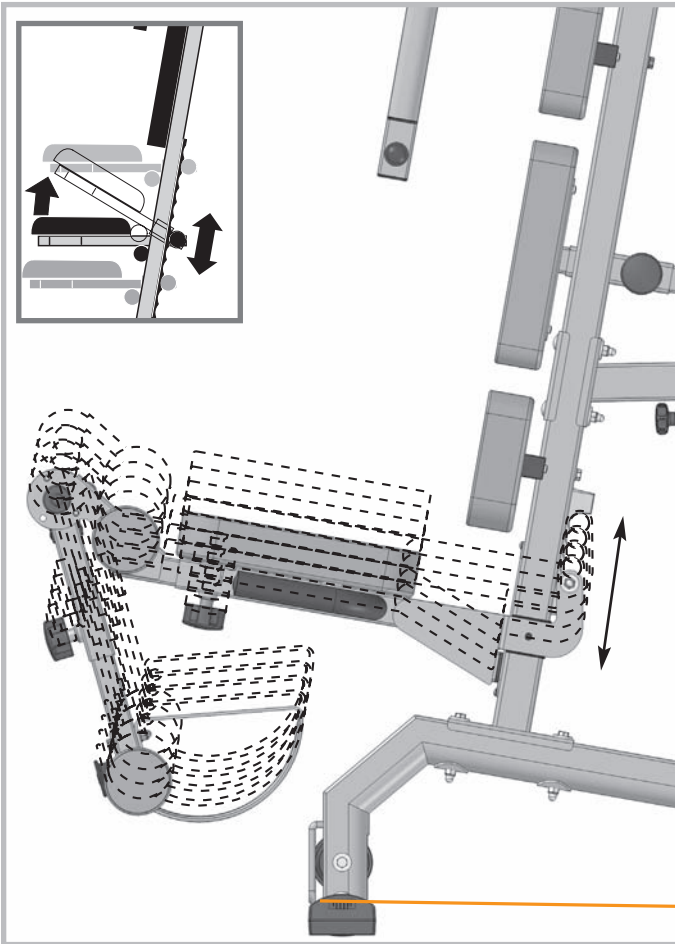

MANIPULACE

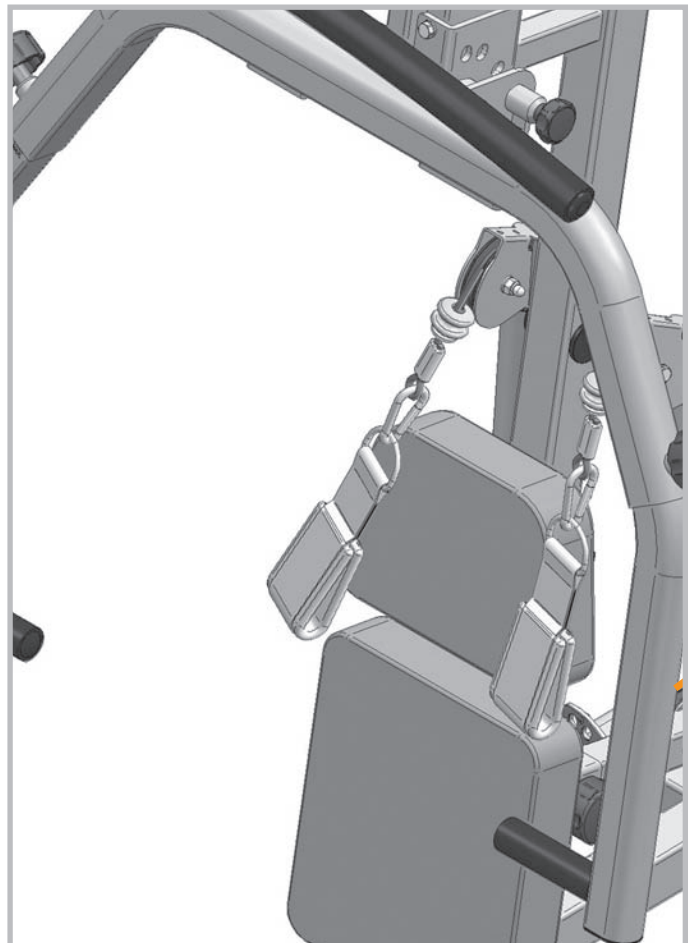
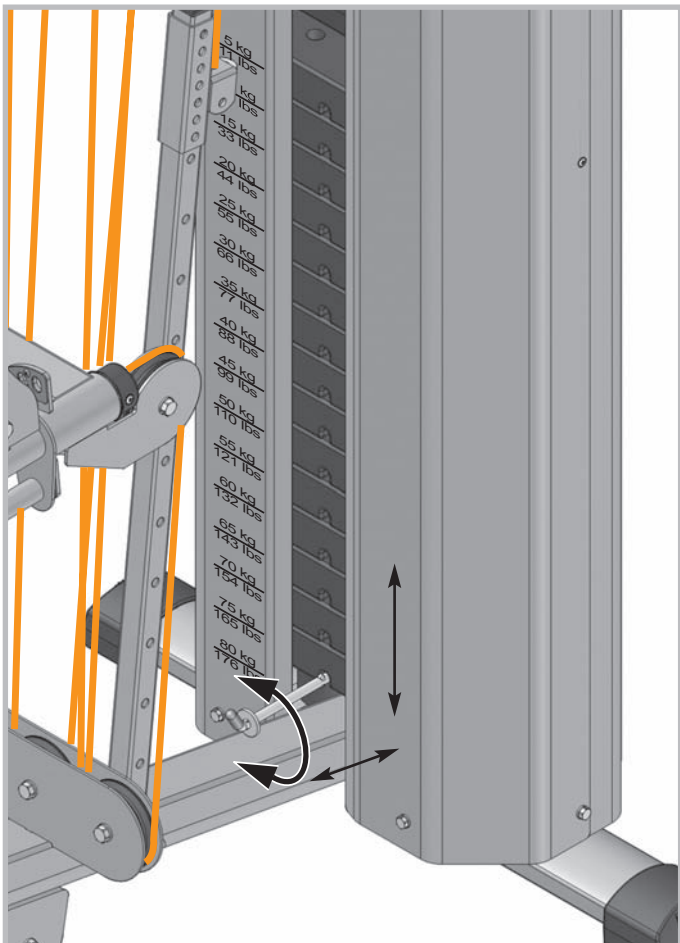
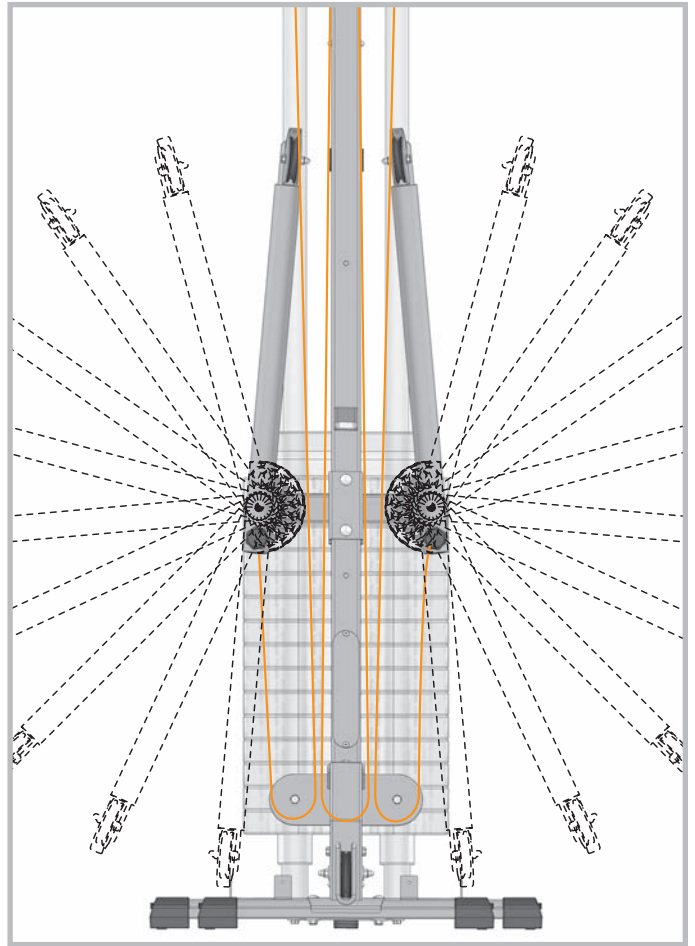
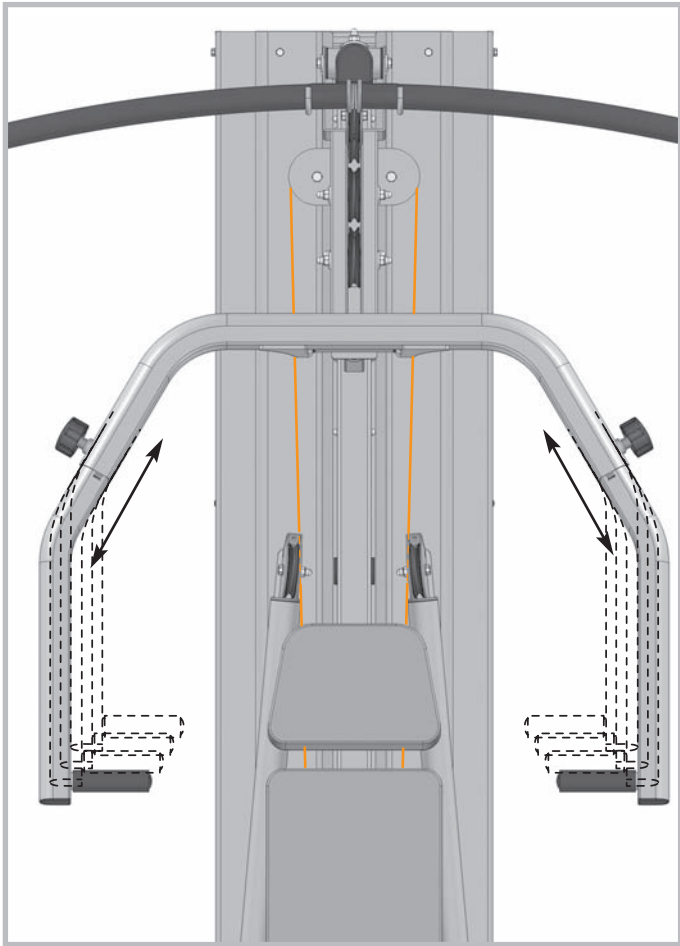

MANIPULACE

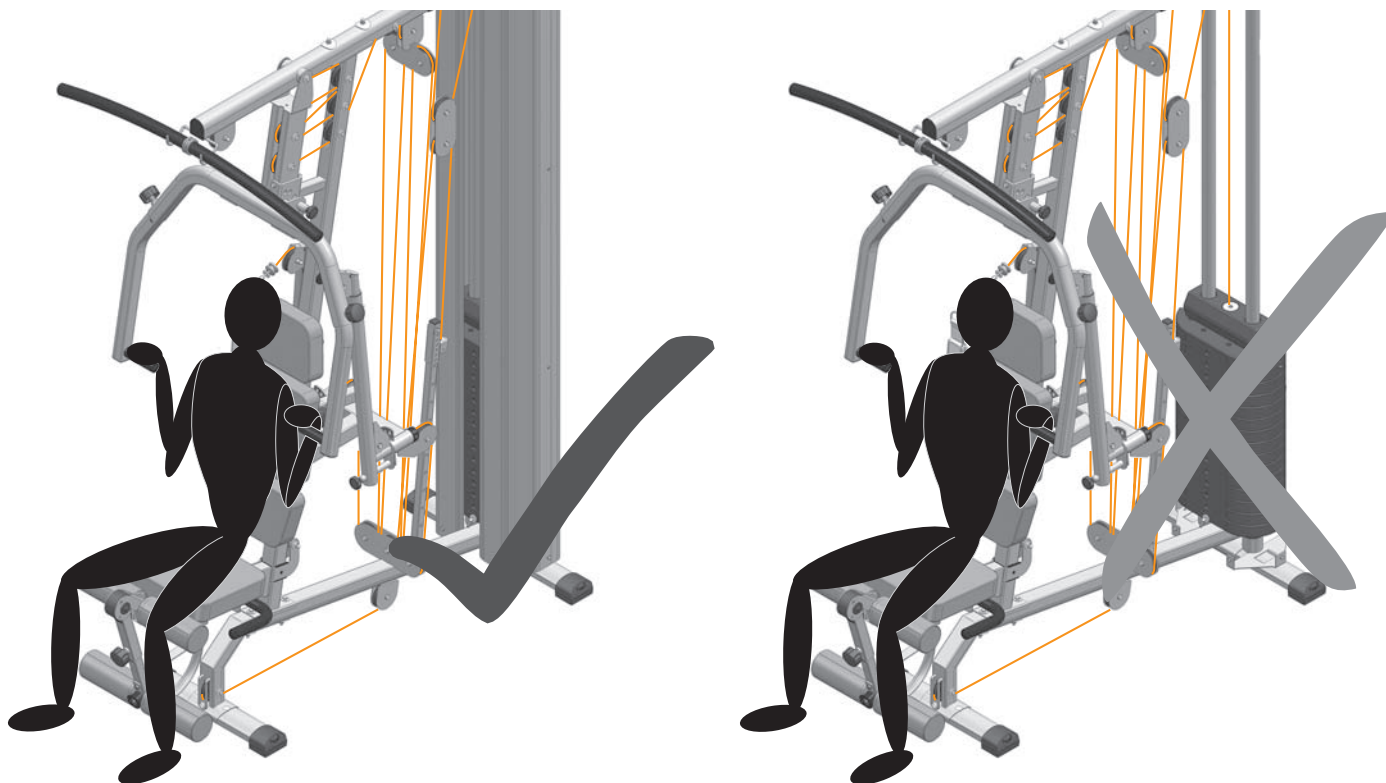

Zajistěte, aby tréninkový provoz nezačal před řádným provedením a kontrolou montáže.

KONTROLUJTE PRAVIDELNĚ LISOVANÉ SPOJE LANEK

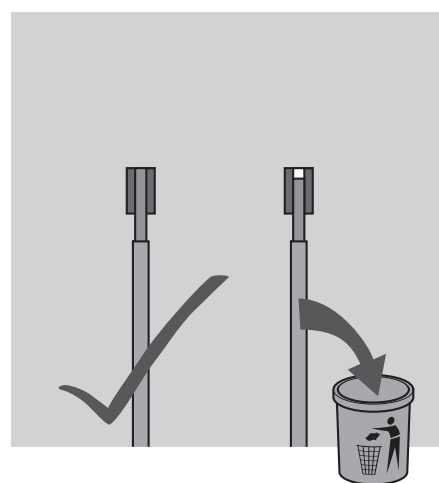
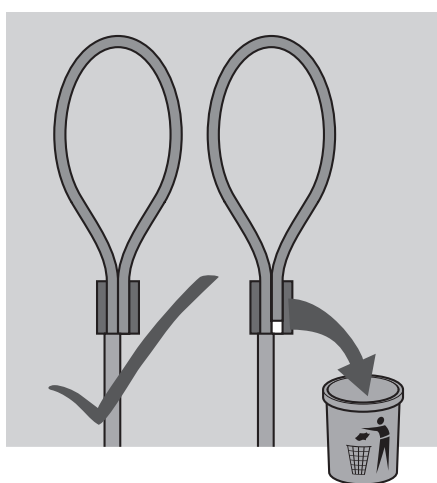
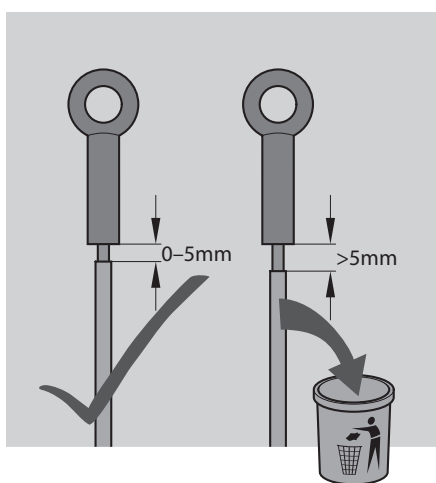

SEZNAM NÁHRADNÍCH DÍLŮ: KINETIC F3



SEZNAM NÁHRADNÍCH DÍLŮ: KINETIC F 3

Pos.- Nr.	Kraftstation Kinetic F3 Bezeichnung	Stück	07715-000 Bestell-Nr.
1	Grundrohr kpl.	1	94315777
2	Führungsrohr 40x2068 mm	2	97100597
3	Standrohr	1	94315783
4	Verstärkungsblech (13-06099)	1	97100599
5	Rastschiene (5182)	1	70133539
6	Rückenpolster 300x260 mm	1	94360316
7	Nacken-/ Lendenpolster 260x180 mm	2	94360317
8	Firstrohr	1	94315792
9	Buchse (2289)	8	70132025
10	Distanzrohr 35x85 mm	1	97202091
11	Einsteckrohr	2	97003672
12	Stopfen (2365)	2	70113600
13	Soft-Grip SW 113 mm	2	10118023
14	Lamellenstopfen 25 mm	4	10100030
15	Sitzeinheit	1	94315805
16	Soft-Grip SW 320 mm	2	10118026
17	Stopfen 40x40 mm	1	10100081
18	Anschlag (3200)	2	70127873
19	Scheibe 40 mm mit Zapfen	6	10122073
20	Sitzpolster	1	94360318
21	Schwenkrohr	1	94315808
22	Schaftrohr	1	94315809
23	Abdeckkappe (1584)	2	70130860
24	Beincurlerabdeckung (1920)	1	70132265
25	Fußpolster	4	94360400
26	Haube vorne rechts	1	94315823
27	Haube vorne links	1	94315835
28	Haube hinten rechts/links	2	94315834
29	Streckgitter	2	94315833
30	Stahlseil Beincurler	1	43049035
31	Seilzug Latissimus kompl.	1	43036121
32	Polyseil 10700 mm mit Öse	1	43049051
33	Polyseil 1200 mm mit Öse	2	43049047
34	Seilrolle (3856) kpl.	25	98585060
35	Schrauben Beutel kpl.	1	94380495
36	Distanzstück 30x55 (14-09025)	1	11310028
37	Locking Pin 8x30	1	13100008
38	Gummipuffer 50 mm	4	40809004
39	Stopfen (4079)	2	70127858
40	Seileinhängung (3704)	1	70132189
41	Anschlag (2256)	2	70132245
42	Kappe (5183)	2	70133540
43	Bodenschoner kpl.	4	91170740
44	Drehgriffschraube (2207) kpl.	5	94380500
45	Seilbefestigungsblech (BD1501)	1	97201848
46	Scheibe (14-09076) 46 mm	1	97202093
47	Fußstopfen 25 mm	1	10122028
48	Duplexklemme 6 mm verzinkt	1	10123302
49	Masch.-Beutel 1-3 siehe Checkliste	1	94380496
50	Distanzröhrchen ø14 x 23 (A1010)	4	97201499
51	VKT-Gleiter 25x25 mm	1	10100046
52	Sperrriegel (185 mm)	1	94315874
53	Masch.-Beutel 2-3 siehe Checkliste	1	94380497
54	Karabinerhaken 70 X 7	4	42902001
55	U-Scheibe R 30 (BL 793)	4	18007930
56	Distanzröhrchen ø14x18,5 (A615)	6	97201498

SEZNAM NÁHRADNÍCH DÍLŮ: KINETIC F 3

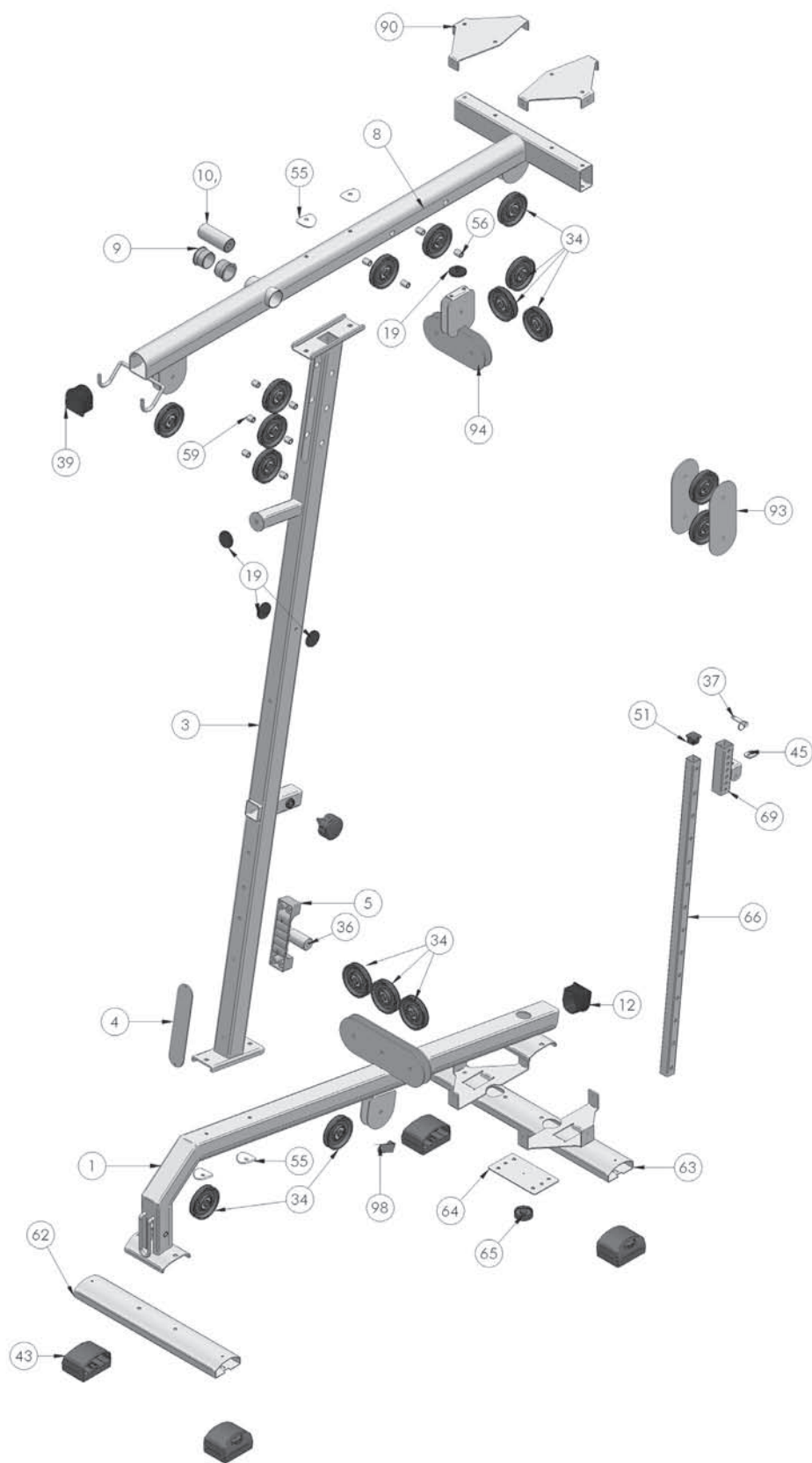

SEZNAM NÁHRADNÍCH DÍLŮ: KINETIC F3

Pos.- Nr.	Kraftstation Kinetic F3 Bezeichnung	Stück	07715-000 Bestell-Nr.
57	VKT-Gleiter 35x35 mm	2	10100047
58	Masch.-Beutel 3-3 siehe Checkliste	1	94380498
59	Distanzröhrchen ø14x16 (A1011)	4	97201500
60	Bolzen ø10x63 (A1012)	1	97201628
61	VKT-Gleiter 30x30 mm	4	10100023
62	Bodenrohr	1	94315778
63	Bodenrohr mit Haubenbefestigung	1	94315780
64	Halteblech (BD 1456)	1	97200256
65	Bodenschoner (4562)	1	70130442
66	Verstellrohr 25x25x830 mm	1	97100598
67	Befestigung 30x30x160 mm	2	94315784
68	U-Lasche (BD1376A)	1	94315785
69	Einstellschieber	1	94315786
70	Aufnahme Rückenpolster (13-06097)	1	97100600
71	Gewicht Aufnahme 80 kg	1	97100601
72	Rollenaufnahme	1	94315794
73	Distanzrohr 35x122 mm	1	97202092
74	Lamellengleiter 40x25	2	10100009
75	Oberrohr	1	94315798
76	PECO-Sterngriffschraube M8x40/42	1	10103035
77	Anschlagblech (12-03833)	1	97100602
78	Latissimusstange	1	94312417
79	Soft-Grip SW 530 mm	2	10118041
80	Lamellenstopfen 30 mm	2	10100033
81	Polsteraufnahme	1	97100163
82	Excenter (BD1369)	1	94315810
83	Umlenkeinheit	1	94315812
84	Freemotion	2	94315814
85	Sterngriffschraube	2	10103067
86	Lamellenstopfen 45	2	10100107
87	Buchse (5177)	2	70133541
88	Rollenabdeckung	2	94315817
89	U-Scheibe (14-05508)	2	97202046
90	Haubenbefestigungsblech	2	94315818
91	Beinschlaufe	1	67000013
92	Handschlaufen	2	67000014
93	Seilrollenhalter	2	94315880
94	Rollenhalter	1	94315822
95	Gewichtspaket 5x5 kg	2	07407-692
96	Gewichtspaket 6x5 kg	1	07407-693
97	Abdeckkappe (3875) SW10	12	70132331
98	Sicherungsblech	1	97202098

SEZNAM NÁHRADNÍCH DÍLŮ: KINETIC F3

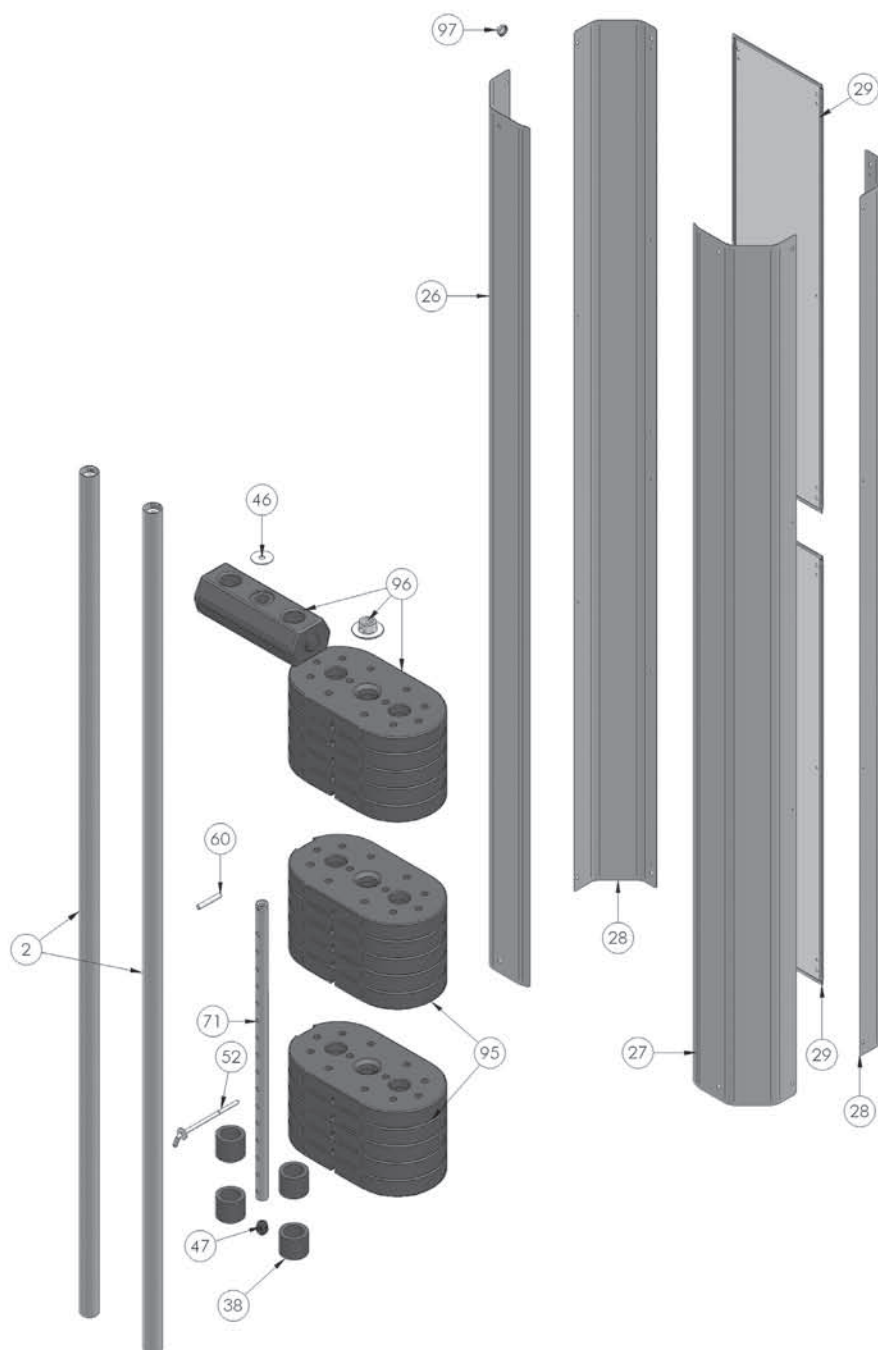

OZNAČENÍ PRODUKTU

Objednání náhradních dílů

Při objednání náhradních dílů prosím udejte úplné číslo zboží, číslo náhradního dílu, potřebný počet kusů a sériové číslo přístroje.



Příklad typového štítku – sériové číslo

Nepatří do rozsahu dodávky



KOMPLETNÍ SORTIMENT:



domácí fitness



stolní tenis



zahradní nábytek



jízdní kola



dětský svět

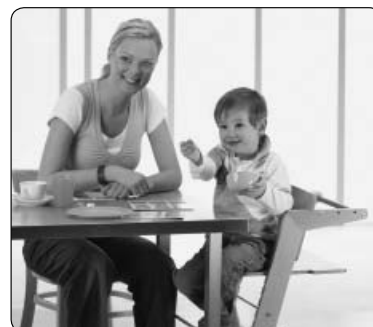

dětský nábytek

Dodavatel

LIFEsport s.r.o.
Hlavní 192
357 47 Krásno nad Teplou

Showroom

LIFEsport s.r.o.
Na Hůrce 1091/8
161 01 Praha 6 - Ruzyně

Servis

Web: www.kettler.cz/servis/
Email: servis@kettler.cz
Tel: +420 235 007 007

LIFEsport, s.r.o.

ve smyslu zák. č. 22/97 Sb. vydává ujištění o Prohlášení o shodě na dodaný výrobek, který je popsán v tomto tréninkovém návodu.

Copyright © 2010, LIFEsport, s.r.o.

Všechna práva vyhrazena. Určeno jen pro osobní použití s výrobkem uvedeným v záhlaví montážního a tréninkového návodu. Obsah dokumentu nesmí být jakkoliv pozměňován. Bez předchozího písemného souhlasu LIFEsport, s.r.o. je zakázána jakákoliv další publikace, přetištění, pozměňování materiálu nebo části materiálu zveřejněného v tomto dokumentu. Tento návod bude vyžadován při případné reklamaci nebo záruční opravě. Uchovejte ho, prosím, na bezpečném místě společně s dokladem o koupi a záručním listem.

