

KETTLER

„MARATHON TX 5“

Montážní návod

Art.-Nr. 07886-000

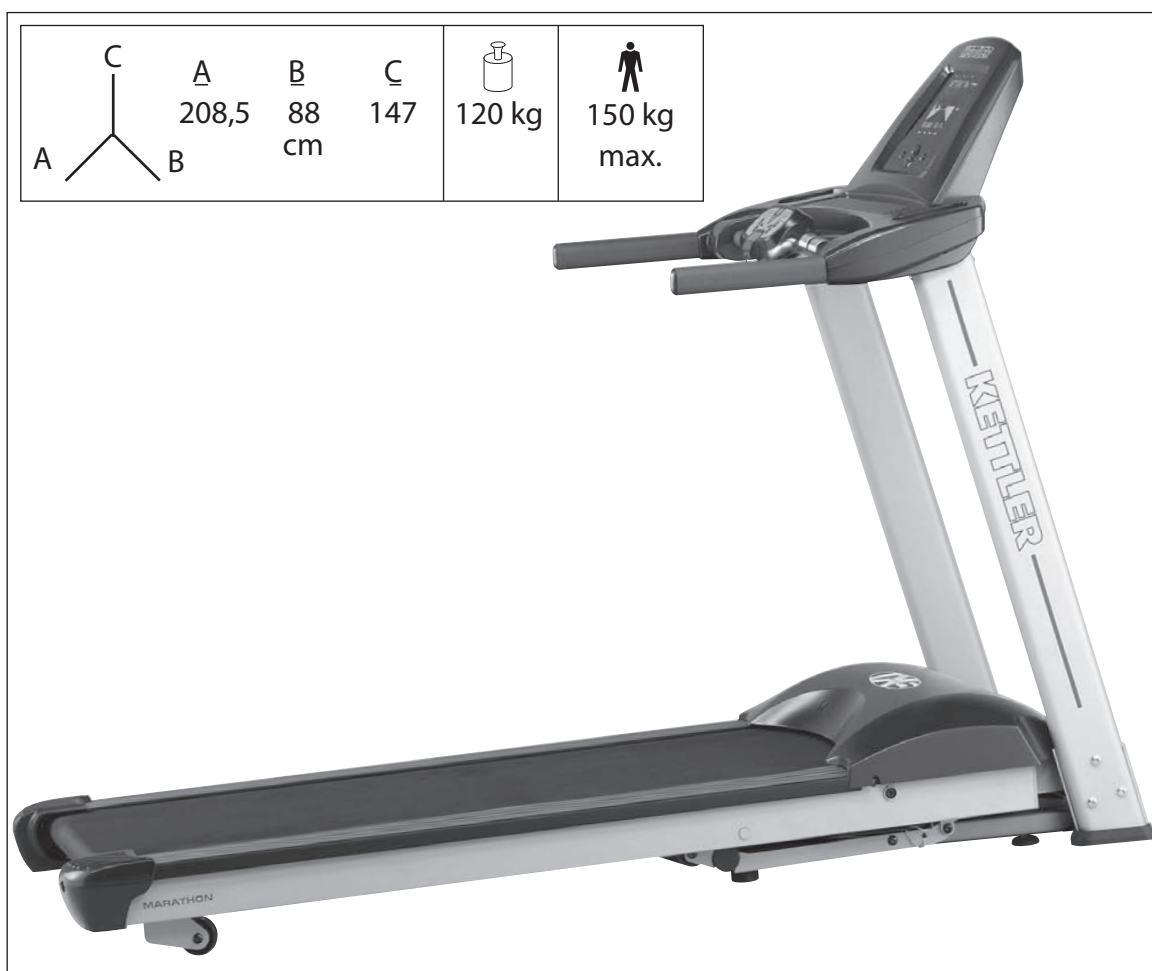

CZ



FREIZEIT MARKE KETTLER

DŮLEŽITÉ POKYNY

Přečtete si tento návod pozorně před montáží a před prvním použitím. Získáte tak důležité pokyny pro svou bezpečnost a rovněž pro použití a údržbu zařízení. Tento návod si pečlivě uschovejte pro informaci a případné údržbové práce nebo objednávky náhradních dílů.

Všechny produkty firmy KETTLER jsou konstruovány podle aktuálního stavu bezpečnostních předpisů a jsou vyráběny pod stálou kontrolou kvality. Poznatky tímto získané jsou začleněny do našeho vývojového procesu. Z tohoto důvodu si vyhrazujeme právo na technické změny a změny designu, abychom mohli našim klientům vždy nabídnout optimální kvalitu výrobků. Vyskytne-li se i přes to důvod pro zahájení rekla-
lamačního řízení, obraťte se prosím na vašeho dealera.

Pro vaši bezpečnost

- Běžecský trenážér smí být používán pouze v souladu s určením, tzn. pro trénink běhu a chůze dospělých osob.
- U přístroje se nepředpokládá použití pro podnikatelské účely. Každé jiné použití je nepřipustné a může být nebezpečné. Výrobce nemůže být činěn zodpovědným za škody způsobené užíváním, které není v souladu s určením stroje.
- Poškozené konstrukční díly mohou omezit bezpečnost a životnost přístroje. Vyvarujte se proto veškerých oprav až na údržbu po použití a používejte v případě potřeby pouze originální díly firmy KETTLER.
- Běžecský trenážér odpovídá předepsaným bezpečnostním směrnicím. Nevhodné opravy a konstrukční změny (demontáž originálních dílů, zabudování nepřipustných dílů, atd.) mohou ohrozit uživatele.
- Běžecský trenážér musí být postaven na pevný a rovný podklad. Bezpodmínečně dbejte na to, aby přívodní kabel elektrické energie nebyl skřípnutý nebo se nestal příčinou zakopnutí.
- Dbejte také na to, aby byl prostor pod běžecským trenážérem udržován volný a aby se pod přístrojem nikdy nenacházely např. předměty nebo domácí zvířata!
- Za žádných okolností se nedotýkejte rukama pohybujícího se pásu. Také se v blízkosti pásu nebo otáčejících se válců nesmějí nacházet žádné předměty, které by mohly být vtaženy do stroje. Hrozí nebezpečí poranění nebo poškození běžecského trenážéru!
- Běžecský trenážér není určen osobám s vyšší tělesnou hmotností než je 140 kg.
- Při instalaci přístroje je třeba zajistit bezpečnostní zónu 1 m na každé straně a 2 m za přístrojem.
- Přístroj vyžaduje síťové napětí 230 V, 50 Hz. Připojení může být provedeno pouze do uzemněné zásuvky s ochranným kontaktem a vlastní pojistkou na 16 A. Nikdy sami neprovádějte zásahy do vašich síťových rozvodů, pověřte tím kvalifikovaný odborný personál!
- Nepoužívejte pro připojení žádné vícenásobné zásuvky! Při použití prodlužovacího kabelu tento musí odpovídat směrnici VDE.
- Po použití vždy vytáhněte zástrčku přístroje ze zásuvky.
- Při pracích na čištění a údržbě musí být přístroj vždy odpojen od přívodu elektrické energie (vytáhnout zástrčku)!
- Je třeba dbát na to, aby se nikdy do vnitřku přístroje nedostala tekutina! Toto se vztahuje i na tělesný pot.
- Opravy elektrických dílů a modulů smí být prováděny pouze kvalifikovaným odborným personálem!
- Dále respektujte všeobecné bezpečnostní předpisy a opatření vztahující se na manipulaci s elektrickými přístroji.
- Dbejte také bezpodmínečně pokynů pro sestavení tréninkového cyklu v tréninkovém návodu!
- Běžecský trenážér KETTLER je pro vaši bezpečnost vybaven zařízením pro nouzové vypnutí. Upevněte si před započetím tréninku šňůru bezpečnostního klíče na vaše oblečení. Jestliže se běžecský trenážér vypne v důsledku vytažení bezpečnostního klíče, opět jej zasuňte. Automatické opětovné naběhnutí běžecského trenážéru neproběhne. Další pokyny k ovládání bezpečnostního vypínání naleznete v návodu na obsluhu počítače.
- Nekontrolovanému použití běžecského trenážéru třetí osobou může být zabráněno vytažením a uschováním bezpečnostního klíče.
- V případě nouze se oběma rukama pevně držte pojízdných madel a opusťte pás směrem na boční plochy základové desky. Uvedte v činnost zařízení nouzového vypnutí (bezpečnostní odpojení).
- Všechny elektrické přístroje vyzařují při provozu elektromagnetické záření. Dbejte na to, aby přístroje vydávající intenzivní záření (např. mobilní telefony) nebyly odkládány do bezprostřední blízkosti kokpitu nebo řídicí elektronické jednotky, protože jinak může dojít k chybám ve zobrazovaných údajích (např. měření pulsu).
- Všechny nepopsané zásahy/manipulace na přístroji mohou způsobit poškození nebo znamenat nebezpečí poranění osob. Podrobnější zásahy smí být prováděny pouze servisními pracovníky firmy KETTLER nebo odborníky zaškolenými firmou KETTLER.
- Aby byla dlouhodobě zaručena konstrukčně daná bezpečnostní úroveň tohoto přístroje, měl by být přístroj pravidelně kontrolován a udržován (jednou ročně) specialistou (distributorem).
- S případnými dotazy se prosím obraťte na vašeho distributora.

K manipulaci

- Normy: Přístroj odpovídá normě DIN EN 957-1/6, třída HB. Proto dle toho není vhodný pro terapeutické použití.
- Zajistěte, aby tréninkový provoz nezapočal před řádným provedením a řádnou kontrolou montáže.
- Není povoleno používat přístroj ve vlhkých prostorách. Dbejte na to, aby se na jednotlivé díly přístroje nedostaly žádné tekutiny (nápoje, pot, atd.). Toto může vést ke korozi.
- Tento běžecský trenážér je koncipován jako tréninkový přístroj pro dospělé a nikoliv jako hračka pro děti. Mějte na paměti, že

může následkem přirozené touhy dětí si hrát a jejich temperamentu často dojít k neočekávaným situacím. Jestliže přesto povolíte dětem vstup na tréninkový trenážér, poučte je o správném ovládání přístroje a dozírejte na ně.

- Noste při používání tréninkového trenážéru vhodnou obuv (sportovní obuv).
- Seznamte se před prvním tréninkem na běžecském trenážéru se všemi funkcemi a možnostmi nastavení přístroje.
- Provádějte při pravidelném tréninkovém provozu v přiměřených intervalech kontrolu všech částí přístroje, především šroubů.

DŮLEŽITÉ POKYNY

- Mezi podlahovou desku a běžecký pás je již z výroby nanášeno mazivo. Podle četnosti používání musí být mazivo obnovováno. Používejte k tomu přiložený vysoce kvalitní silikonový olej (viz pokyny k údržbě).
- Sledujte při provozu pohyb hran běžeckého pásu; vychyluje-li se pás do stran, je nutné dodatečné nastavení (viz obr. 4).
- Podle namáhání a zatížení se může pás postupem času m.j. mírně prodloužit a prokluzovat. Opravte napnutí pásu, jak je popsáno v oddílu „Manipulace“.

K ošetřování a údržbě

- Používejte pro pravidelné čištění, ošetřování a údržbu naší speciálně pouze pro sportovní přístroje KETTLER poskytovanou čistící sadu (č. výr. 07921-000), kterou si můžete opatřit u vašeho dealera.
- Elektrické díly a moduly běžeckého trenážeru nevyžadují údržbu. Nevzniká proto žádný důvod pro zasahování do těchto dílů. Vyjmuty jsou opravy nebo údržbařské kontroly kvalifikovaným personálem.
- Pro objednávání náhradních dílů prosím používejte seznam náhradních dílů. Při objednání náhradních dílů prosím vždy zadejte úplné číslo dílu, objednací číslo náhradního dílu, potřebné množství jako i sériové číslo přístroje.

Montážní pokyny

- Laskavě zkontrolujte, zda jsou k dispozici všechny díly, které jsou součástí dodávky (viz kontrolní seznam), a zda nedošlo k jejich poškození při dopravě. Pokud byste shledali důvod k reklamaci, obraťte se na specializovaného prodejce.
- V klidu si prohlédněte výkresy a smontujte zařízení v pořadí úkonů odpovídajícím pořadí obrázků. V rámci jednotlivých zobrazení je průběh montáže popisován velkými písmeny.
- Montáž zařízení se musí provádět pečlivě a má se do ní pouštět pouze dospělá osoba. V případě pochybnosti si obstarajte pomoc další osoby s technickými znalostmi.
- Nezapomínejte na to, že při každém použití nástroje a při řemeslných činnostech vždy existuje možnost poranění. Proto při montáži postupujte pečlivě a opatrně!
- Zajistěte si bezpečné pracovní prostředí, nenechávejte například kolem ležet nástroje. Např. obalový materiál uložte tak, aby nemohl být žádným způsobem nebezpečný. Fólie a umělohmotné sáčky představují pro děti nebezpečí udušení!

Tip pro správný běh: Rovný běh na běžeckém trenážeru vám usnadní zaměření se pohledem na pevně stojící předmět v prostoru před vámi. Běžte tak, jako kdybyste ten objekt chtěli dosáhnout.

DŮLEŽITÉ: Prosím uschovejte pečlivě bezpečnostní spínač a zabraňte, aby se k němu dostaly děti!

■ Příklad objednávky: „Číslo dílu 07883-500 / číslo náhr. dílu 68006029 / 1 kus / sériové č. ...“

■ **Důležité:** Díly určené k přišroubování se účtují a dodávají zásadně bez příslušného materiálu pro přišroubování. Jestliže je potřeba dodat odpovídající materiál pro přišroubování, je toto nutné při objednání náhradního dílu uvést doplněním „ s materiálem pro přišroubování“.



Pokyn k likvidaci

Výrobky firmy KETTLER jsou recyklovatelné.

Odevzdejte přístroj po skončení užívání k řádné likvidaci (místní sběrna).

- Spojovací materiál potřebný pro šroubový spoj v určitém montážním kroku je zobrazen v příslušném obrazovém pásu. Používejte spojovací materiál přesně podle příslušných zobrazení. Veškeré potřebné nástroje najdete v sáčku na malé díly.
- Všechny díly nejprve sešroubujte volně a zkontrolujte jejich správné umístění. Samopojistné matice utahujte až po citelný odpor nejprve rukou, potom je dotáhněte napevno proti odporu (svěrné zajištění) klíčem na šrouby. Po každém montážním kroku zkontrolujte pevnost všech šroubových spojů. Pozor: znovu povolené pojistné matice se stávají nepoužitelnými (svěrné zajištění je zničené) a je třeba je vyměnit za nové.
- Z výrobně technických důvodů si vyhrazujeme předběžnou montáž konstrukčních prvků (např. trubkových zátek).
- Dobře si uschovejte originální obal zařízení, abyste ho mohli později použít mimo jiné jako přepravní obal. Vracení zboží se provádí jen po dohodě a ve (vnitřním) balení bezpečném z hlediska přepravy, nejraději v originálním kartónu. Je důležité podrobně popsat závadu / hlášení škody!

MANIPULACE

Nastavování pásu:

Nastavování pásu probíhá během chodu pásu při rychlosti cca. 6 km/h (příp. méně). Při nastavování se na pásu nesmí nacházet žádné osoby!

Odchyluje-li se pás směrem doprava, otočte pravým stavěcím šroubem (obr. 4) přiloženým nástrčkovým klíčem maximálně o čtvrt otáčky ve směru hodinových ručiček. Zkuste se na pásu proběhnout a zkontrolujte chod. Opakujte tento postup tak dlouho, dokud se pás opět nevyrovná.

Odchyluje-li se pás směrem doleva, otočte pravým stavěcím šroubem (obr. 4) přiloženým nástrčkovým klíčem maximálně o čtvrt









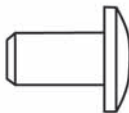

otáčky proti směru hodinových ručiček. Zkuste se na pásu proběhnout a zkontrolujte chod. Opakujte tento postup tak dlouho, dokud se pás opět nevyrovná.

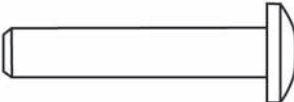
Natažení pásu:

Otočte stavěcím šroubem (obr. 4) o max. jednu otáčku ve směru hodinových ručiček. Opakujte postup na druhé straně. Zkontrolujte, jestli nekonečný pás prokluzuje. V tomto případě musíte popsaný postup provést ještě jednou.

Postupujte při nastavování a natahování pásu velmi opatrně, extrémní přetažení nebo povolení pásu může poškodit běžecký trenážer!

SEZNAM DÍLŮ V BALENÍ

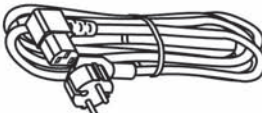
	1	<input type="checkbox"/>	 M8x15mm	9	<input type="checkbox"/>
	1	<input type="checkbox"/>	 M8x50mm	6	<input type="checkbox"/>
	1	<input type="checkbox"/>	 9/17	3	<input type="checkbox"/>
	1	<input type="checkbox"/>	 8.4/15	12	<input type="checkbox"/>
	1/1	<input type="checkbox"/>		1	<input type="checkbox"/>
	1	<input type="checkbox"/>		1	<input type="checkbox"/>

POMŮCKA PRO MĚŘENÍ VELIKOSTI SPOJOVACÍHO MATERIÁLU

Měřicí pomůcka pro materiál k přišroubování

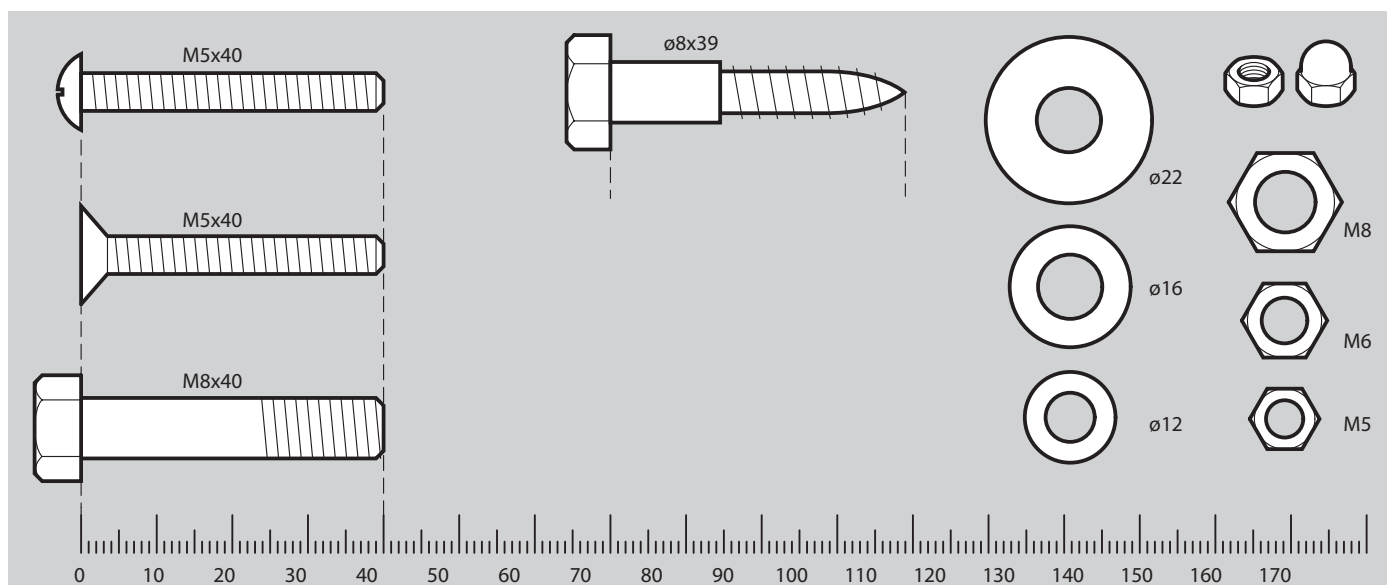

1

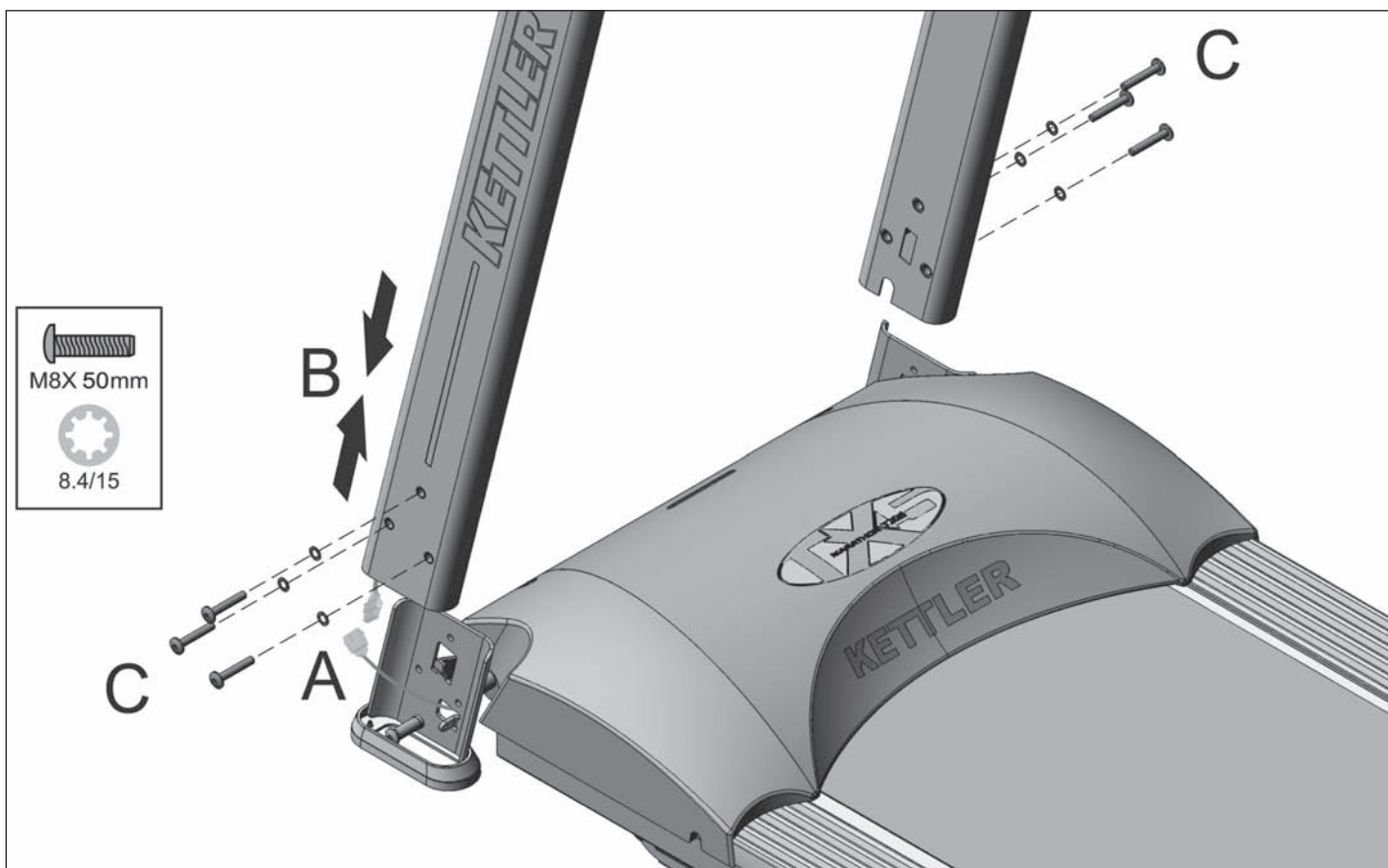

Šrouby nejprve utáhněte jen volně, dotáhněte je po kroku 2.

2

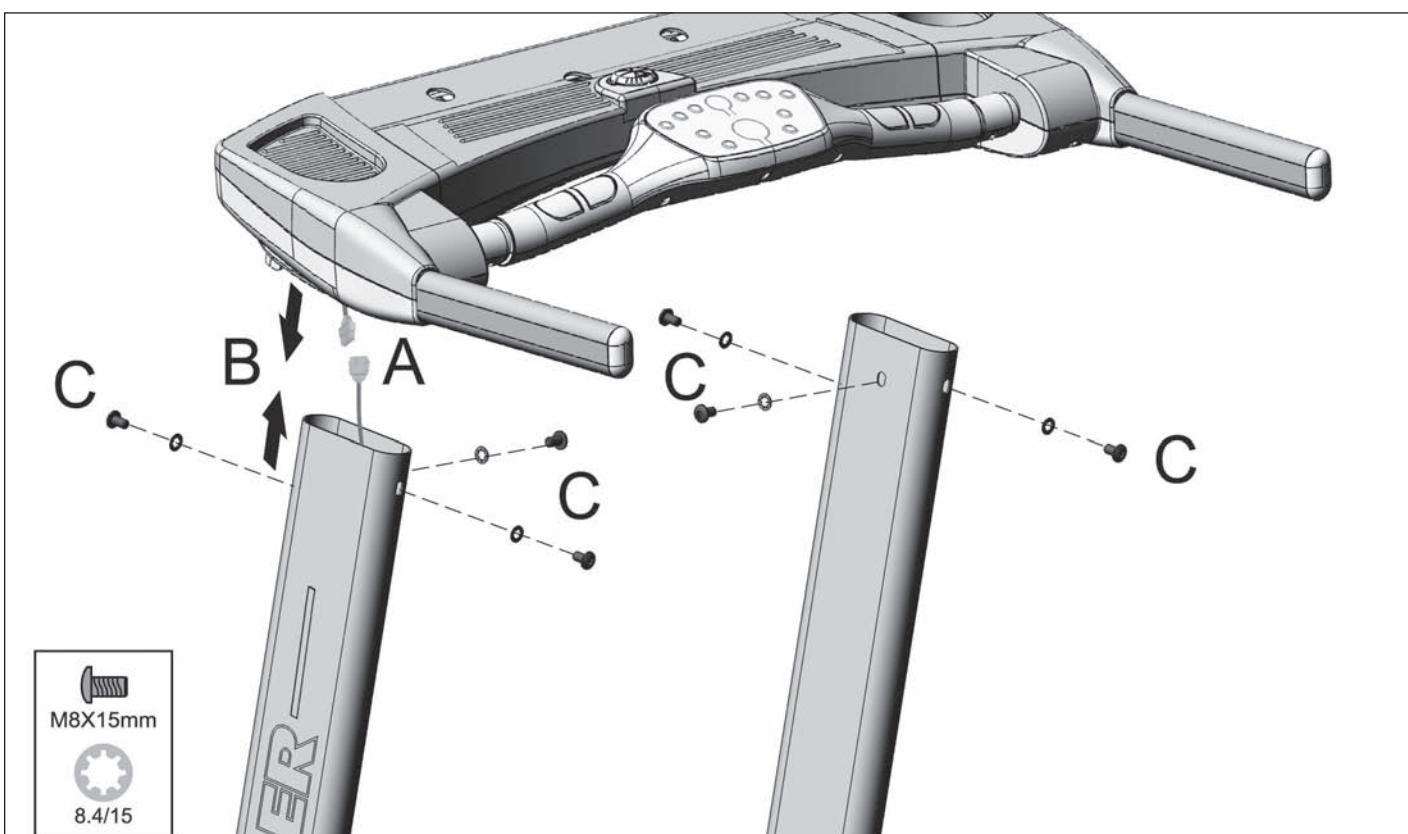

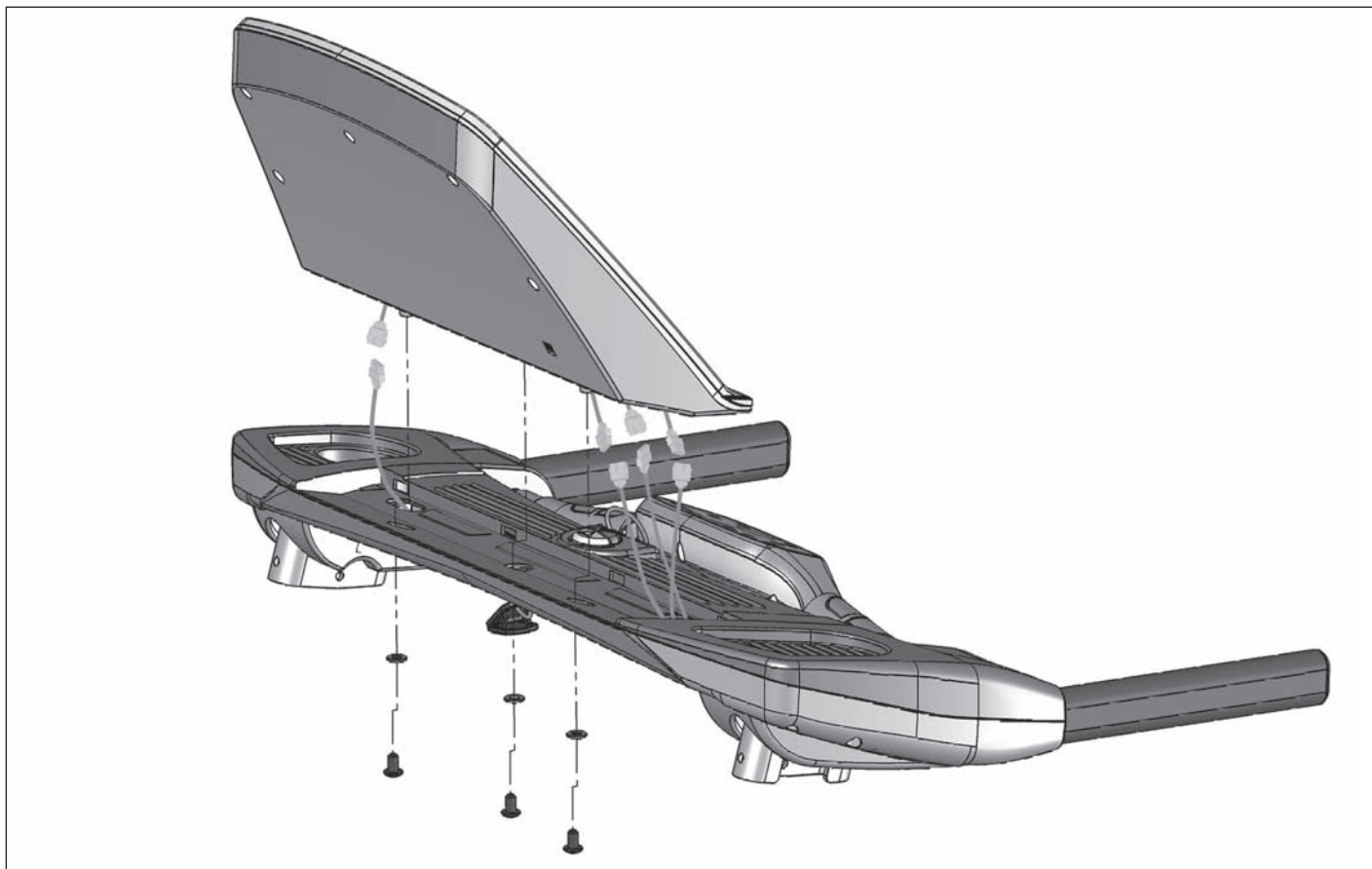

4 MANIPULACE

Pozor!

Běžecký trenážer lze postavit vzpřímeně, jen když je sklon pásu v nejnižší poloze! Jinak hrozí nebezpečí poškození!

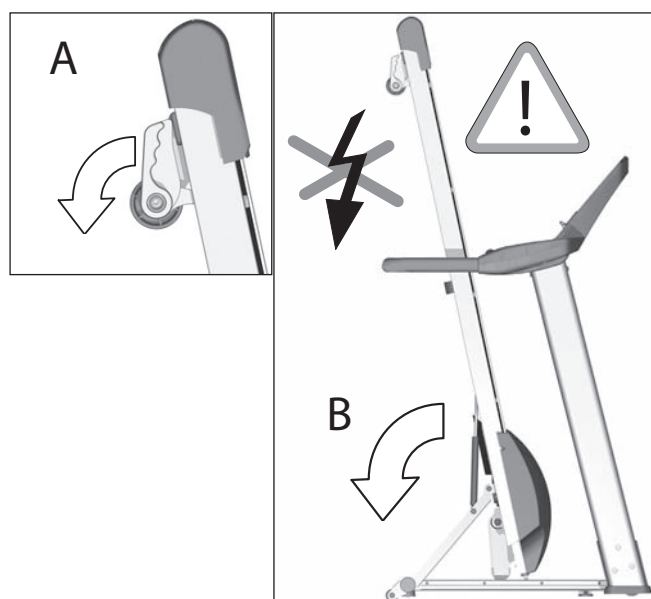
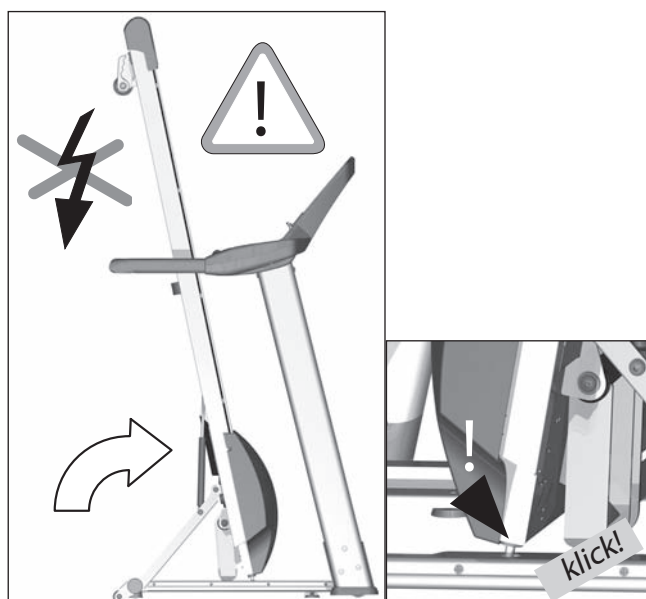

Zajištění: Pro přepravu vyklopte pás nahoru; musíte jej zajistit se zřetelně slyšitelným „zaklapnutím“.

Odjištění: Stlačte odjišťovací páku a pás přitom podržte. Po odjištění lze pak pás sklopit dolů.

5 PŘEPRAVA



6 NAPNUTÍ KURTY

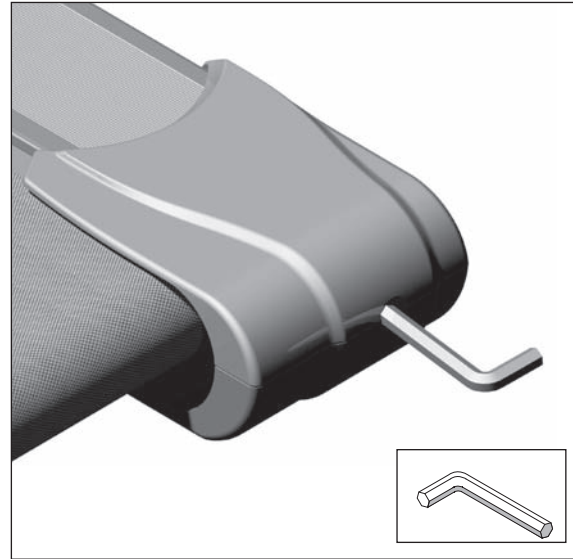

7 ZAPNUTO/VYPNUTO – ZRUŠENÍ POJISTKY

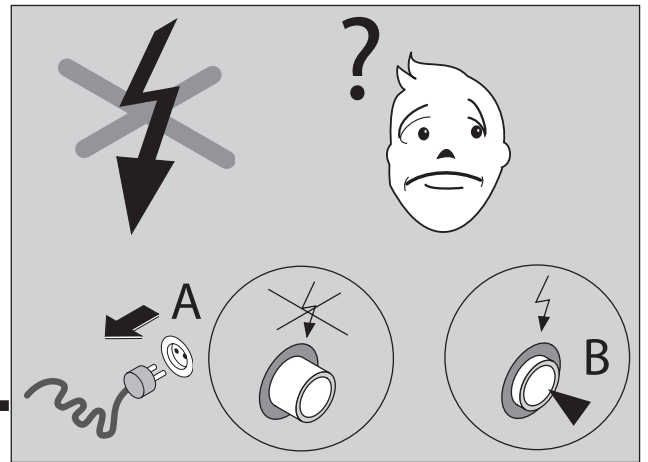
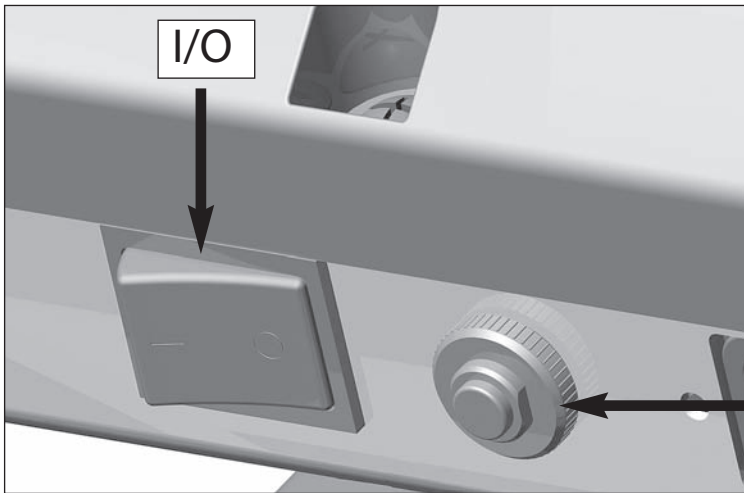

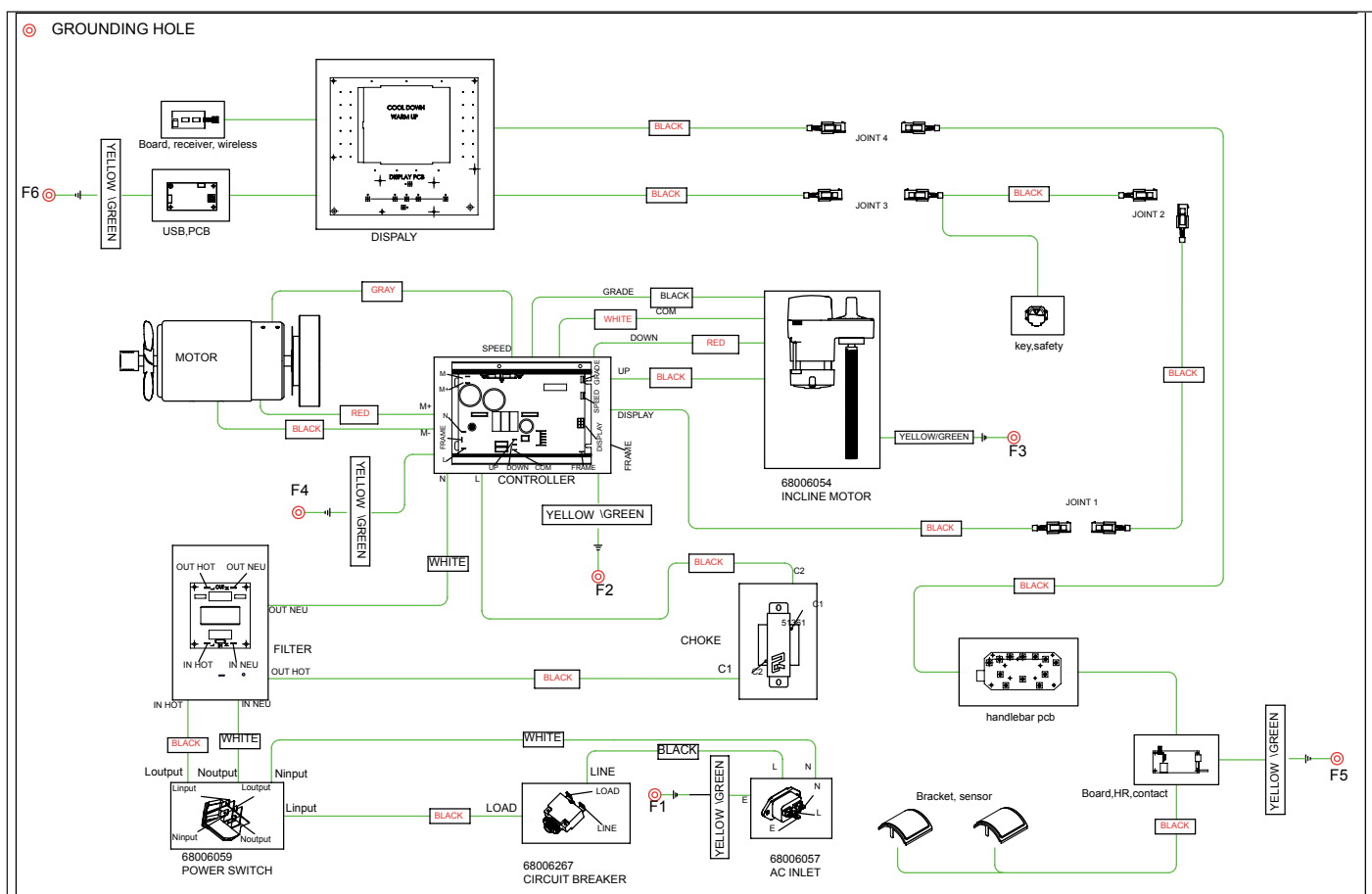

OŠETŘOVÁNÍ A ÚDRŽBA

Údržba pásu a běžecké plošiny:

POZOR: Mazání, popř. ošetřování pásu je nejdůležitějším opatřením údržby! Nedostatečné mazání a tím způsobený znatelný nárůst tření vede k silnému opotřebení a poškození nekonečného pásu, běžecké plošiny, motoru a základny. Škody vzniklé chybným nebo zanedbaným ošetřováním, popř. údržbou pásu, nejsou předmětem záručního krytí!

Při pravidelném používání běžeckého trenážeru se musí provádět zhruba každých 100 provozních hodin nebo každé 2 měsíce nebo při signalizační servisní kontrolkou na displeji počítače (viz také návod k počítači) údržba studeného pásu silikonovým olejem č. výr. 43008001.

Před prvním použitím nebo dlouhodobém nepoužívání přístroje, se musí tato údržba také provést.

Zavedte trubičku olejnice mezi pás a běžeckou plošinu a 3 rychlými (zhruba 1 vteřina) pumpovacími pohyby vstříkněte silikonové mazivo mezi pás a běžeckou plošinu. Trubkou olejnice by se při tom mělo pohybovat ze strany na stranu pro docílení pokrytí celé spodní strany pásu. Otáčejte pásem ručně dál, až se nakonec namaže celá plocha mezi nekonečným pásem a běžeckou plošinou.

Přebytečné mazivo otřete.

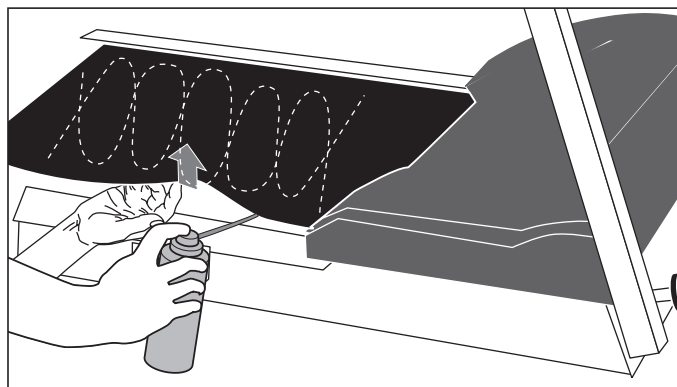

SEZNAM NÁHRADNÍCH DÍLŮ: MARATHON TX 5

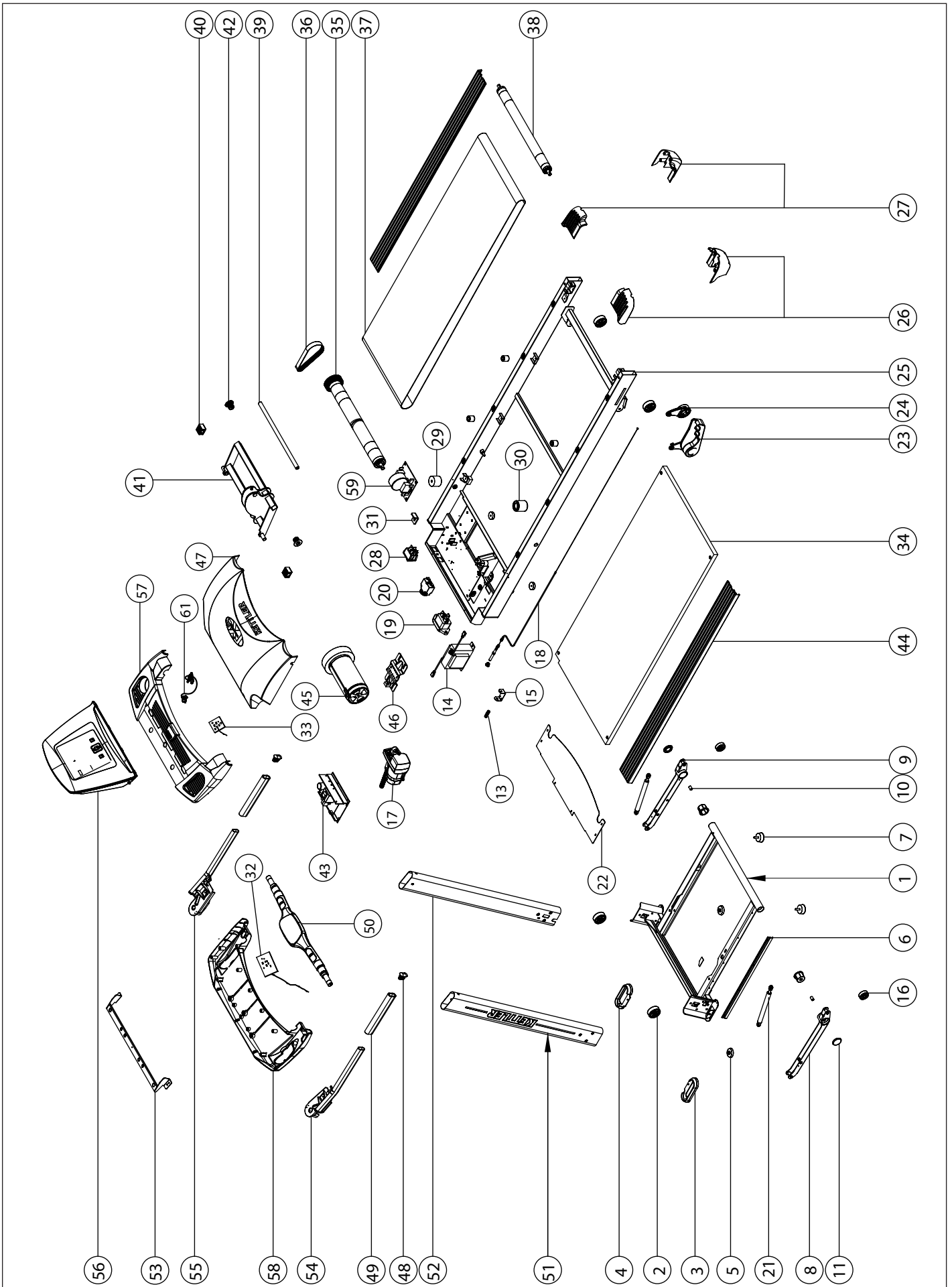

SEZNAM NÁHRADNÍCH DÍLŮ: MARATHON TX 5

Pos.	Bezeichnung	Menge	Ersatzteilnr. TX 5
1	Grundrahmen	1	68006250
2	Rad	2	68006001
3	Bodenrohrabdeckung links	1	68006202
4	Bodenrohrabdeckung rechts	1	68006201
5	Bodenschoner verstellbar	2	68006004
6	Kabelabdeckung	1	68006006
7	Bodenschoner	2	68006005
8	Strebe links	1	68006251
9	Strebe rechts	1	68006252
10	Distanzhülse	2	68006009
11	Deckel	2	68006010
13	Druckfeder für Verriegelungsbolzen	1	68006012
14	Drossel	1	68006056
15	Führungsstück für Verriegelungsbolzen	1	68006013
16	Rad für Höhenverstellung	2	68006016
17	Höhenverstellungsmotor 230V	1	68006054
18	Bowdenzug kpl. für Verriegelung	1	68006285
19	Stromaufnahmebuchse	1	68006057
20	Sicherungsautomat 230V	1	68006267
21	Gasdruckfeder	2	68006281
22	Grundrahmenabdeckung unten	1	68006274
23	Entriegelungshebel Teil 1	1	68006205
24	Entriegelungshebel Teil 2	1	68006206
25	Deckrahmen	1	68006259
26	Endkappe kompl. Links	1	68006277
27	Endkappe kompl. Rechts	1	68006276
28	Hauptschalter	1	68006059
29	Dämpfer	2	68006024
30	Magnetdämpfer	4	68006283
31	Anschlagwinkel	2	68006025
32	Puls Steuerung	1	68006265
33	Telemetrieempfänger	1	68006264
34	Bodenplatte	1	68006273
35	Antriebsrolle	1	68006261
36	Antriebsriemen	1	68006280
37	Gurt	1	68006272
38	Spannrolle	1	68006028
39	Befestigungsstange	1	68006032
40	Leitstück	2	68006033
41	Höhenverstellung	1	68006253
42	Buchse	2	68006034
43	Controller 230V	1	68006269
44	Kunststoffprofil	2	68006275
45	Motor 230V	1	68006270
46	Motorkonsole	1	68006052
47	Motoraabdeckung TX3	1	68006278
48	Rohrendkappe	2	68006047
49	Insulschlauch für seitlichen Handlauf	2	68006046
50	Handlauf horizontal kpl.	1	68006256
51	Handlaufständer links	1	68006254
52	Handlaufständer rechts	1	68006255
53	Brücke	1	68006215
54	Handlauf links	1	68006222
55	Handlauf rechts	1	68006221
56	Cockpit kompl. TX5	1	68006263
57	Cockpitaufnahme Oberteil	1	68006217
58	Cockpitaufnahme Unterteil	1	68006218
59	Filter	1	68006120
60	Kleinteilebeutel (o. Abb.)	1	68006286
61	Safetykey	1	68006220

KOMPLETNÍ SORTIMENT:



domácí fitness



stolní tenis



zahradní nábytek



jízdní kola



dětský svět

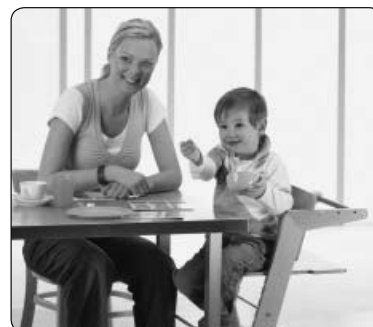

dětský nábytek

Dodavatel

LIFEsport s.r.o.
Hlavní 192
357 47 Krásno nad Teplou

Showroom

LIFEsport s.r.o.
Na Hůrce 1091/8
161 01 Praha 6 - Ruzyně

Servis

Web: www.kettler.cz/servis/
Email: servis@kettler.cz
Tel: +420 235 007 007

LIFEsport, s.r.o.

ve smyslu zák. č. 22/97 Sb. vydává ujištění o Prohlášení o shodě na dodaný výrobek, který je popsán v tomto tréninkovém návodu.

Copyright © 2010, LIFEsport, s.r.o.

Všechna práva vyhrazena. Určeno jen pro osobní použití s výrobkem uvedeným v záhlaví montážního a tréninkového návodu. Obsah dokumentu nesmí být jakkoliv pozměňován. Bez předchozího písemného souhlasu LIFEsport, s.r.o. je zakázána jakákoliv další publikace, přetištění, pozměňování materiálu nebo části materiálu zveřejněného v tomto dokumentu. Tento návod bude vyžadován při případné reklamaci nebo záruční opravě. Uchovejte ho, prosím, na bezpečném místě společně s dokladem o koupi a záručním listem.

