

KETTLER

„PACER“

Montážní návod

Art.-Nr. 07880-300

CZ

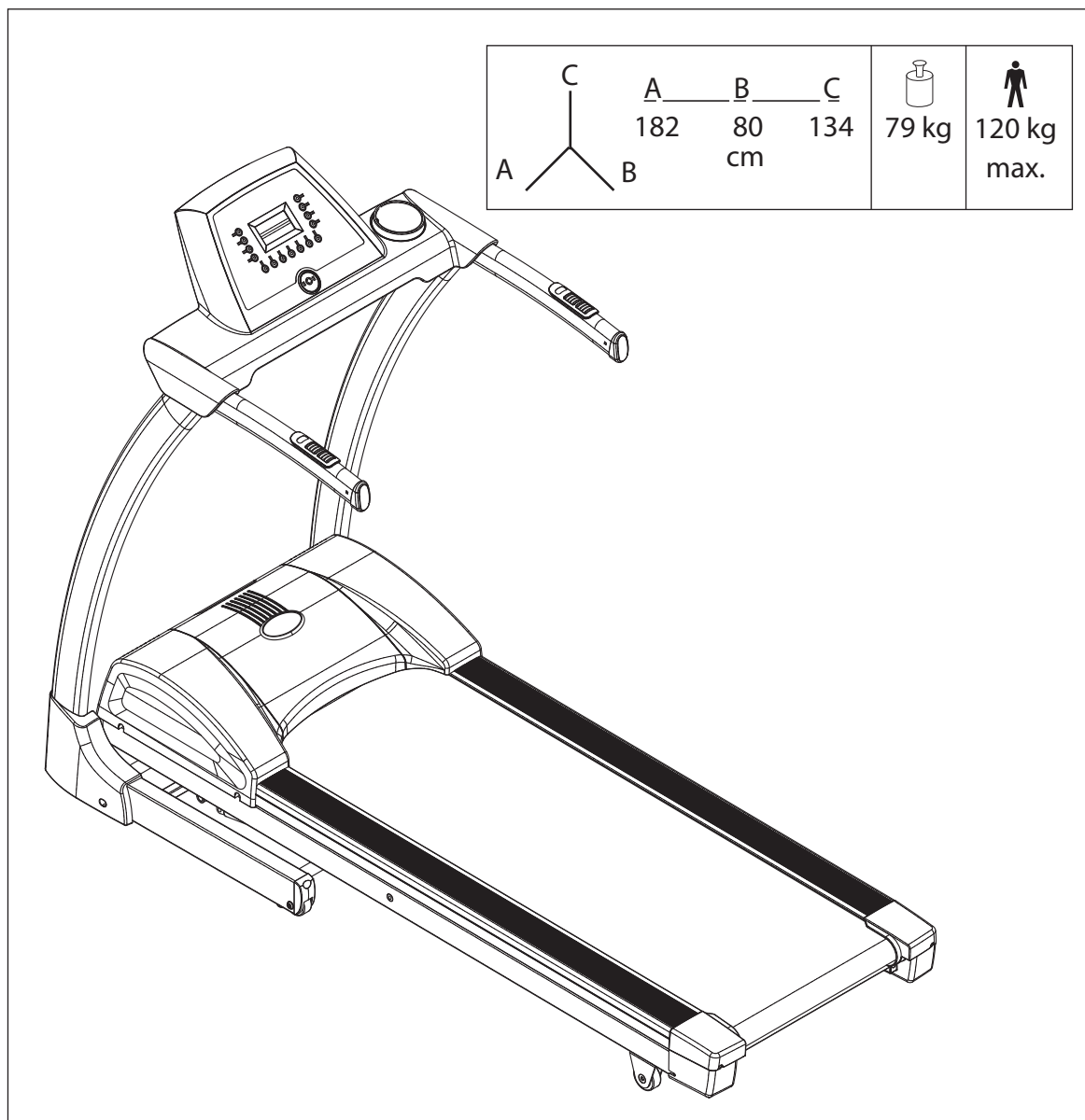

FREIZEIT MARKE KETTLER

DŮLEŽITÉ POKYNY

Přečtete si tento návod pozorně před montáží a před prvním použitím. Získáte tak důležité pokyny pro svou bezpečnost a rovněž pro použití a údržbu zařízení. Tento návod si pečlivě uschovejte pro informaci a případné údržbové práce nebo objednávky náhradních dílů.

Všechny produkty firmy KETTLER jsou konstruovány podle aktuálního stavu bezpečnostních předpisů a jsou vyráběny pod stálou kontrolou kvality. Poznatky tímto získané jsou začleněny do našeho vývojového procesu. Z tohoto důvodu si vyhrazujeme právo na technické změny a změny designu, abychom mohli našim klientům vždy nabídnout optimální kvalitu výrobků. Vyskytne-li se i přes to důvod pro zahájení reklamačního řízení, obraťte se prosím na vašeho dealera.

Pro vaši bezpečnost

- Běžecský trenážér smí být používán pouze v souladu s určením, tzn. pro trénink běhu a chůze dospělých osob.
- U přístroje se nepředpokládá použití pro podnikatelské účely. Každé jiné použití je nepřipustné a může být nebezpečné. Výrobce nemůže být činěn zodpovědným za škody způsobené užíváním, které není v souladu s určením stroje.
- Poškozené konstrukční díly mohou omezit bezpečnost a životnost přístroje. Vyvarujte se proto veškerých oprav až na údržbu po použití a používejte v případě potřeby pouze originální díly firmy KETTLER.
- Běžecský trenážér odpovídá předepsaným bezpečnostním směrnicím. Nevhodné opravy a konstrukční změny (demontáž originálních dílů, zabudování nepřipustných dílů, atd.) mohou ohrozit uživatele.
- Běžecský trenážér musí být postaven na pevný a rovný podklad. Bezpodmínečně dbejte na to, aby přívodní kabel elektrické energie nebyl skřípnutý nebo se nestal příčinou zakopnutí.
- Dbejte také na to, aby byl prostor pod běžecským trenážérem udržován volný a aby se pod přístrojem nikdy nenacházely např. předměty nebo domácí zvířata!
- Za žádných okolností se nedotýkejte rukama pohybujícího se pásu. Také se v blízkosti pásu nebo otáčejících se válců nesmějí nacházet žádné předměty, které by mohly být vtahovány do stroje. Hrozí nebezpečí poranění nebo poškození běžecského trenážéru!
- Běžecský trenážér není určen osobám s vyšší tělesnou hmotností než je 140 kg.
- Při instalaci přístroje je třeba zajistit bezpečnostní zónu 1 m na každé straně a 2 m za přístrojem.
- Přístroj vyžaduje síťové napětí 230 V, 50 Hz. Připojení může být provedeno pouze do uzemněné zásuvky s ochranným kontaktem a vlastní pojistkou na 16 A. Nikdy sami neprovádějte zásahy do vašich síťových rozvodů, pověřte tím kvalifikovaný odborný personál!
- Nepoužívejte pro připojení žádné vícenásobné zásuvky! Při použití prodlužovacího kabelu tento musí odpovídat směrnícím VDE.
- Po použití vždy vytáhněte zástrčku přístroje ze zásuvky.
- Při pracích na čištění a údržbě musí být přístroj vždy odpojen od přívodu elektrické energie (vytáhnout zástrčku)!
- Je třeba dbát na to, aby se nikdy do vnitřku přístroje nedostala tekutina! Toto se vztahuje i na tělesný pot.
- Opravy elektrických dílů a modulů smí být prováděny pouze kvalifikovaným odborným personálem!
- Dále respektujte všeobecné bezpečnostní předpisy a opatření vztahující se na manipulaci s elektrickými přístroji.
- Dbejte také bezpodmínečně pokynů pro sestavení tréninkového cyklu v tréninkovém návodu!
- Běžecský trenážér KETTLER je pro vaši bezpečnost vybaven zařízením pro nouzové vypnutí. Upevněte si před započatím tréninku šňůru bezpečnostního klíče na vaše oblečení. Jestliže se běžecský trenážér vypne v důsledku vytažení bezpečnostního klíče, opět jej zasuňte. Automatické opětovné naběhnutí běžecského trenážéru neproběhne. Další pokyny k ovládání bezpečnostního vypínání naleznete v návodu na obsluhu počítače.
- Nekontrolovanému použití běžecského trenážéru třetí osobou může být zabráněno vytažením a uschováním bezpečnostního klíče.
- V případě nouze se oběma rukama pevně držte pojízdných madel a opusťte pás směrem na boční plochy základové desky. Uvedte v činnost zařízení nouzového vypnutí (bezpečnostní odpojení).
- Všechny elektrické přístroje vyzařují při provozu elektromagnetické záření. Dbejte na to, aby přístroje vydávající intenzivní záření (např. mobilní telefony) nebyly odkládány do bezprostřední blízkosti kokpitu nebo řídicí elektronické jednotky, protože jinak může dojít k chybám ve zobrazovaných údajích (např. měření pulsu).
- Všechny nepopsané zásahy/manipulace na přístroji mohou způsobit poškození nebo znamenat nebezpečí poranění osob. Podrobnější zásahy smí být prováděny pouze servisními pracovníky firmy KETTLER nebo odborníky zaškolenými firmou KETTLER.
- Aby byla dlouhodobě zaručena konstrukčně daná bezpečnostní úroveň tohoto přístroje, měl by být přístroj pravidelně kontrolován a udržován (jednou ročně) specialistou (distributorem).
- S případnými dotazy se prosím obraťte na vašeho distributora.

K manipulaci

- Normy: Přístroj odpovídá normě DIN EN 957-1/6, třída HB. Proto dle toho není vhodný pro terapeutické použití.
- Zajistěte, aby tréninkový provoz nezačal před řádným provedením a řádnou kontrolou montáže.
- Není povoleno používat přístroj ve vlhkých prostorách. Dbejte na to, aby se na jednotlivé díly přístroje nedostaly žádné tekutiny (nápoje, pot, atd.). Toto může vést ke korozi.
- Tento běžecský trenážér je koncipován jako tréninkový přístroj pro dospělé a nikoliv jako hračka pro děti. Mějte na paměti, že může následkem přirozené touhy dětí si hrát a jejich temperamentu často dojít k neočekávaným situacím. Jestliže přesto povolíte dětem vstup na tréninkový trenážér, poučte je o správném ovládání přístroje a dozírejte na ně.
- Noste při používání tréninkového trenážéru vhodnou obuv (sportovní obuv).
- Seznamte se před prvním tréninkem na běžecském trenážéru se všemi funkcemi a možnostmi nastavení přístroje.
- Provádějte při pravidelném tréninkovém provozu v přiměřených intervalech kontrolu všech částí přístroje, především šroubů.

DŮLEŽITÉ POKYNY

- Mezi podlahovou desku a běžecký pás je již z výroby nanášeno mazivo. Podle četnosti používání musí být mazivo obnovováno. Používejte k tomu přiložený vysoce kvalitní silikonový olej (viz pokyny k údržbě).
- Sledujte při provozu pohyb hran běžeckého pásu; vychyluje-li se pás do stran, je nutné dodatečné nastavení (viz obr. 4).
- Podle namáhání a zatížení se může pás postupem času m.j. mírně prodloužit a prokluzovat. Opravte napnutý pásu, jak je popsáno v oddílu „Manipulace“.

K ošetřování a údržbě

- Používejte pro pravidelné čištění, ošetřování a údržbu naší speciálně pouze pro sportovní přístroje KETTLER poskytovanou čistící sadu (č. výr. 07921-000), kterou si můžete opatřit u vašeho dealera.
- Elektrické díly a moduly běžeckého trenážeru nevyžadují údržbu. Nevzniká proto žádný důvod pro zasahování do těchto dílů. Vyjmuty jsou opravy nebo údržbařské kontroly kvalifikovaným personálem.
- Pro objednávání náhradních dílů prosím používejte seznam náhradních dílů. Při objednání náhradních dílů prosím vždy zadejte úplné číslo dílu, objednací číslo náhradního dílu, potřebné množství jako i sériové číslo přístroje.

Montážní pokyny

- Laskavě zkontrolujte, zda jsou k dispozici všechny díly, které jsou součástí dodávky (viz kontrolní seznam), a zda nedošlo k jejich poškození při dopravě. Pokud byste shledali důvod k reklamaci, obraťte se na specializovaného prodejce.
- V klidu si prohlédněte výkresy a smontujte zařízení v pořadí úkonů odpovídajícím pořadí obrázků. V rámci jednotlivých zobrazení je průběh montáže popisován velkými písmeny.
- Montáž zařízení se musí provádět pečlivě a má se do ní pouštět pouze dospělá osoba. V případě pochybnosti si obstarajte pomoc další osoby s technickými znalostmi.
- Nezapomínejte na to, že při každém použití nástroje a při řemeslných činnostech vždy existuje možnost poranění. Proto při montáži postupujte pečlivě a opatrně!
- Zajistěte si bezpečné pracovní prostředí, nenechávejte například kolem ležet nástroje. Např. obalový materiál uložte tak, aby nemohl být žádným způsobem nebezpečný. Fólie a umělohmotné sáčky představují pro děti nebezpečí udušení!

Tip pro správný běh: Rovný běh na běžeckém trenážeru vám usnadní zaměření se pohledem na pevně stojící předmět v prostoru před vámi. Běžte tak, jako kdybyste ten objekt chtěli dosáhnout.

DŮLEŽITÉ: Prosím uschovejte pečlivě bezpečnostní spínač a zabraňte, aby se k němu dostaly děti!

■ Příklad objednávky: „Číslo dílu 07883-500 / číslo náhr. dílu 68006029 / 1 kus / sériové č. ...“

■ **Důležité:** Díly určené k přišroubování se účtují a dodávají zásadně bez příslušného materiálu pro přišroubování. Jestliže je potřeba dodat odpovídající materiál pro přišroubování, je toto nutné při objednání náhradního dílu uvést doplněním „ s materiálem pro přišroubování“.



Pokyn k likvidaci

Výrobky firmy KETTLER jsou recyklovatelné.

Odevzdejte přístroj po skončení užívání k řádné likvidaci (místní sběrna).

- Spojovací materiál potřebný pro šroubový spoj v určitém montážním kroku je zobrazen v příslušném obrazovém pásu. Používejte spojovací materiál přesně podle příslušných zobrazení. Veškeré potřebné nástroje najdete v sáčku na malé díly.
- Všechny díly nejprve sešroubujte volně a zkontrolujte jejich správné umístění. Samopojistné matice utahujte až po citelný odpor nejprve rukou, potom je dotáhněte napevno proti odporu (svěrné zajištění) klíčem na šrouby. Po každém montážním kroku zkontrolujte pevnost všech šroubových spojů. Pozor: znovu povolené pojistné matice se stávají nepoužitelnými (svěrné zajištění je zničené) a je třeba je vyměnit za nové.
- Z výrobně technických důvodů si vyhrazujeme předběžnou montáž konstrukčních prvků (např. trubkových zátek).
- Dobře si uschovejte originální obal zařízení, abyste ho mohli později použít mimo jiné jako přepravní obal. Vracení zboží se provádí jen po dohodě a ve (vnitřním) balení bezpečném z hlediska přepravy, nejraději v originálním kartónu. Je důležité podrobně popsat závadu / hlášení škody!

MANIPULACE

Nastavování pásu:

Nastavování pásu probíhá během chodu pásu při rychlosti cca. 6 km/h (příp. méně). Při nastavování se na pásu nesmí nacházet žádná osoba!

Odchyluje-li se pás směrem doprava, otočte pravým stavěcím šroubem (obr. 4) přiloženým nástrčkovým klíčem maximálně o čtvrt otáčky ve směru hodinových ručiček. Zkuste se na pásu proběhnout a zkontrolujte chod. Opakujte tento postup tak dlouho, dokud se pás opět nevyrovná.

Odchyluje-li se pás směrem doleva, otočte pravým stavěcím šroubem (obr. 4) přiloženým nástrčkovým klíčem maximálně o čtvrt

otáčky proti směru hodinových ručiček. Zkuste se na pásu proběhnout a zkontrolujte chod. Opakujte tento postup tak dlouho, dokud se pás opět nevyrovná.





Natažení pásu:





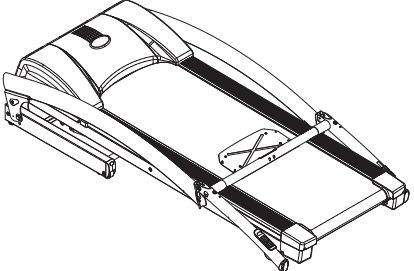
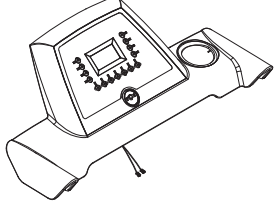

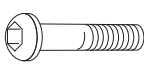
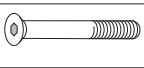

Otočte stavěcím šroubem (obr. 4) o max. jednu otáčku ve směru hodinových ručiček. Opakujte postup na druhé straně. Zkontrolujte, jestli nekonečný pás prokluzuje. V tomto případě musíte popsaný postup provést ještě jednou.

Postupujte při nastavování a natahování pásu velmi opatrně, extrémní přetažení nebo povolení pásu může poškodit běžecký trenážer!

SEZNAM DÍLŮ V BALENÍ

Kontrolní seznam (obsah balení)

	1x	✓
32 	1x	
42 	1x	
33 	1x	
36 	1x	
43 	1x	

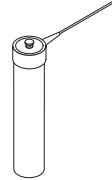
A		M10x60	2x	
B		M8x70	2x	
C		M8x15	2x	
D		M4x10	8x	
E		Ø8,3x16	2x	
F		M10	2x	
G			1x	
H			1x	
i			1x	
J			1x	
K			1x	

POMŮCKA PRO MĚŘENÍ VELIKOSTI SPOJOVACÍCH MATERIÁLŮ

Měřicí pomůcka pro materiál k přišroubování

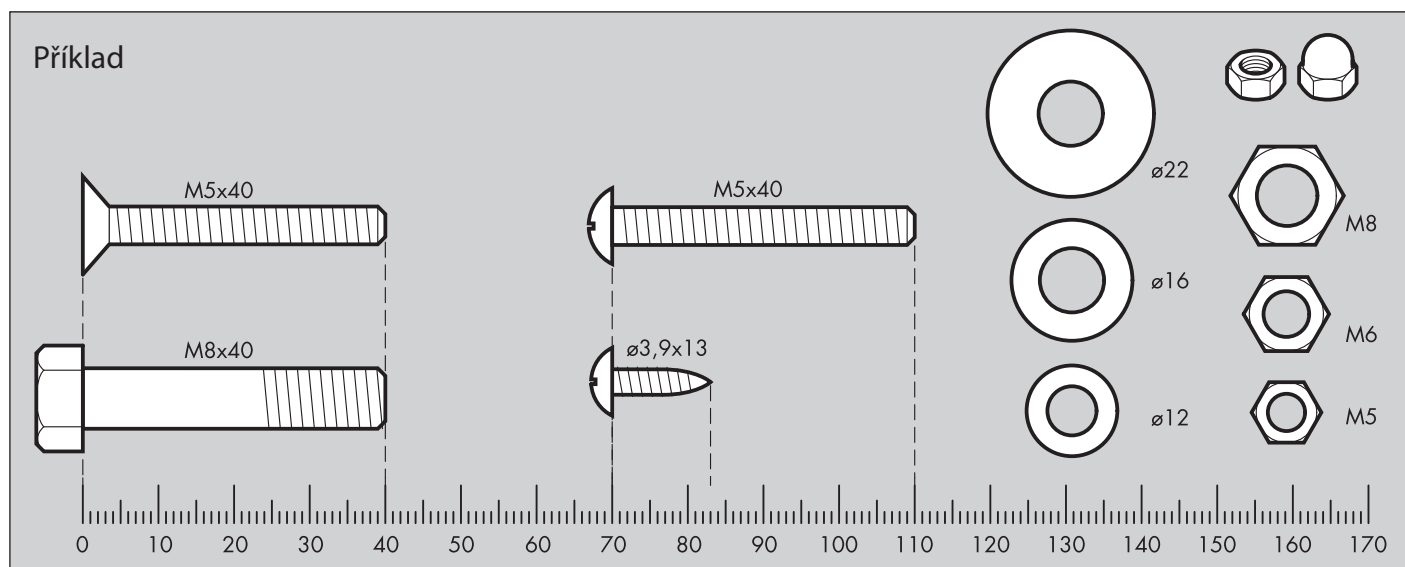

1

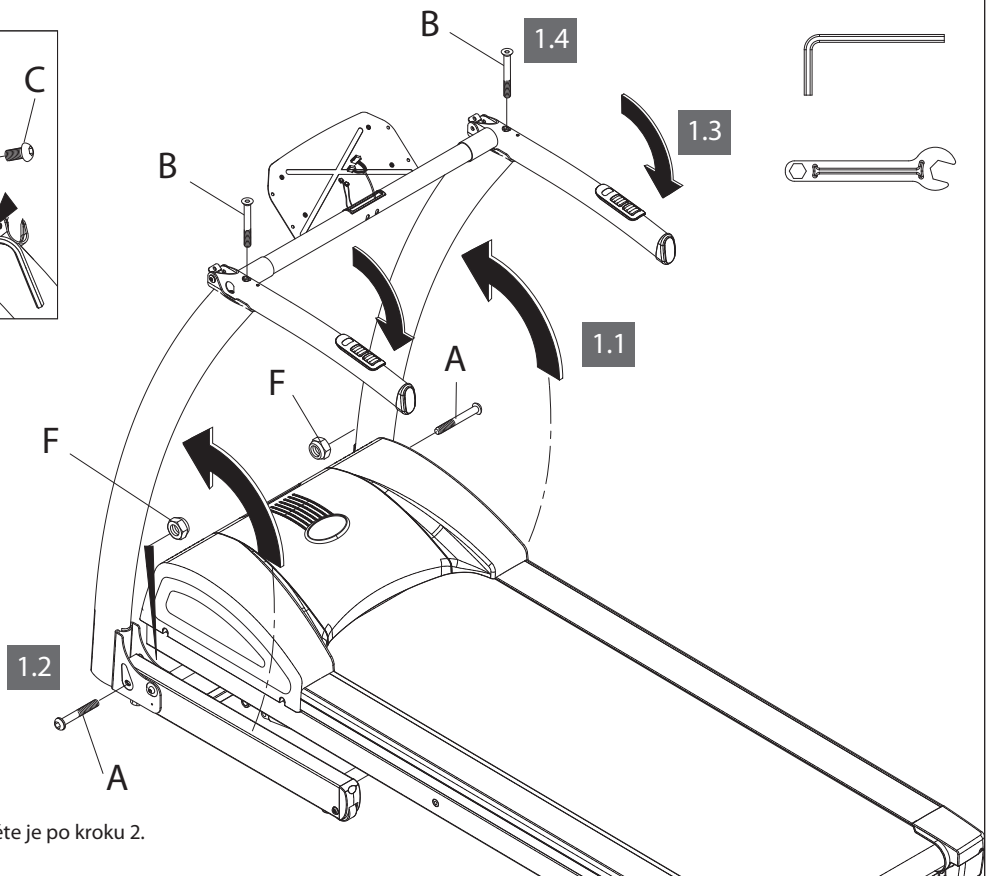
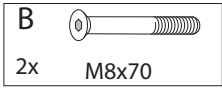
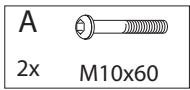
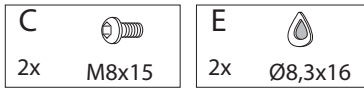
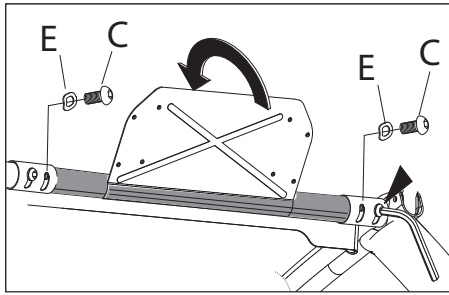

Šrouby nejprve utáhněte jen volně, dotáhněte je po kroku 2.

2

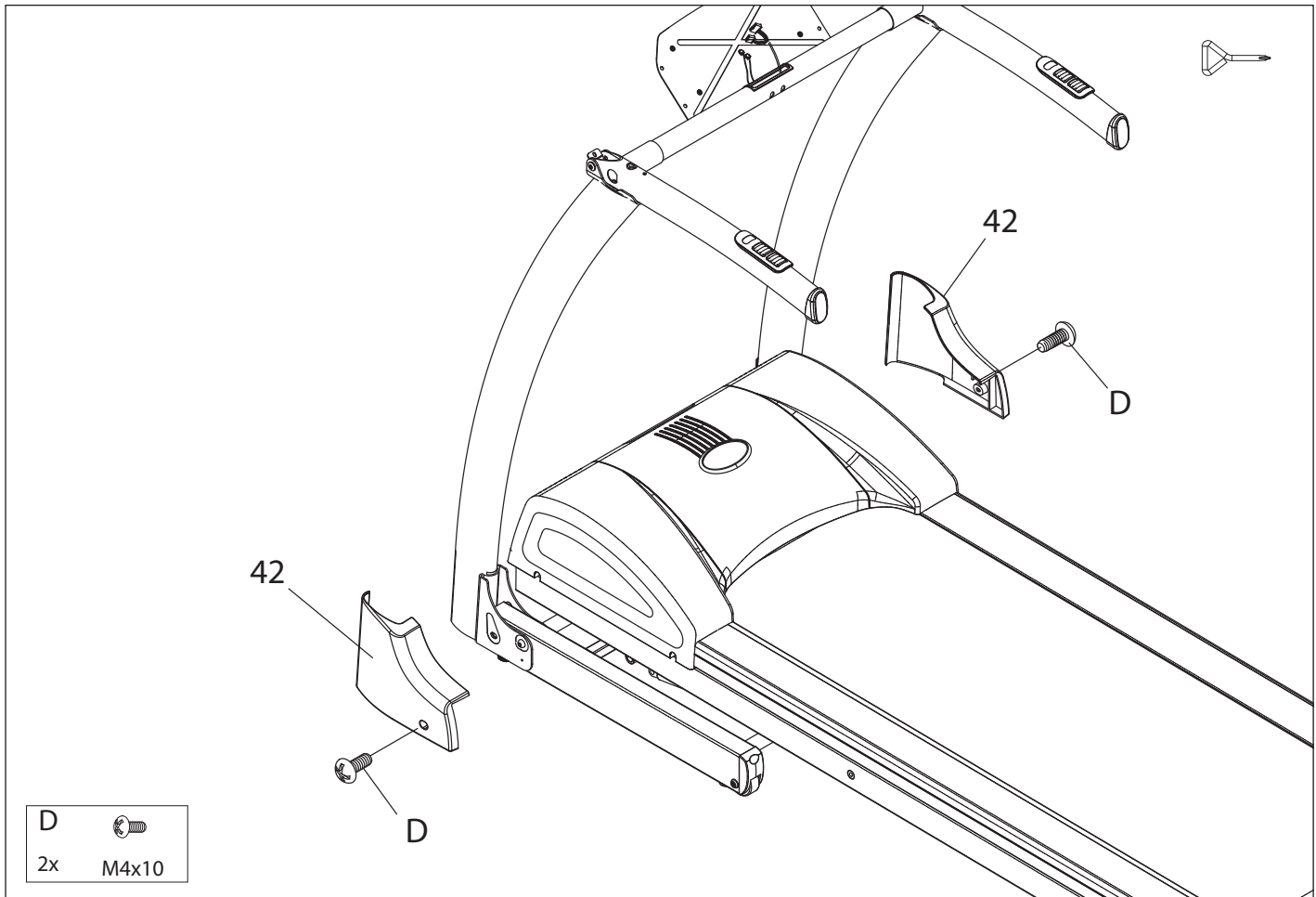

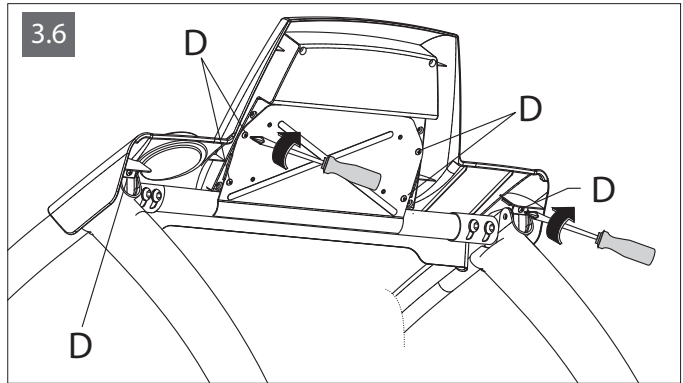
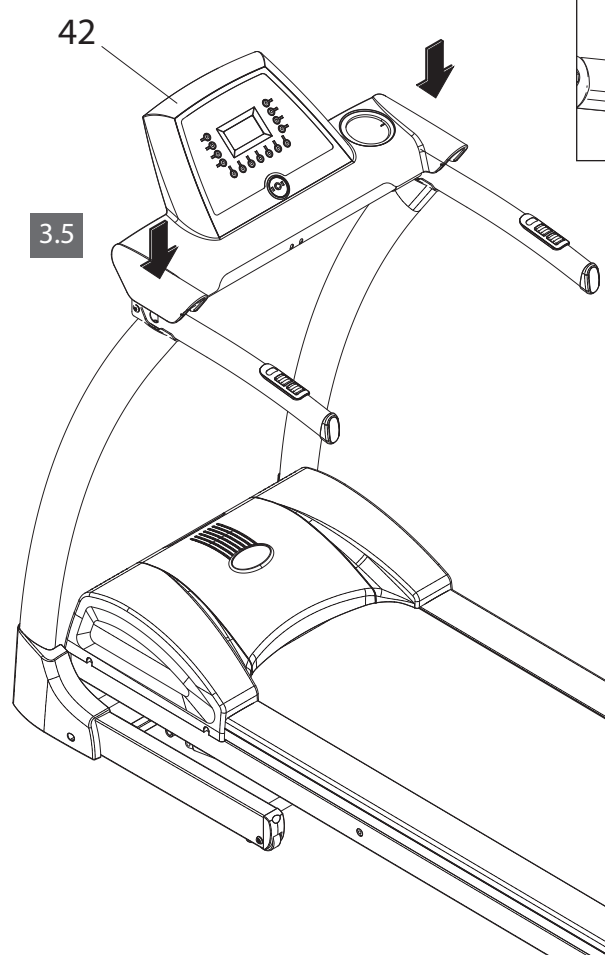
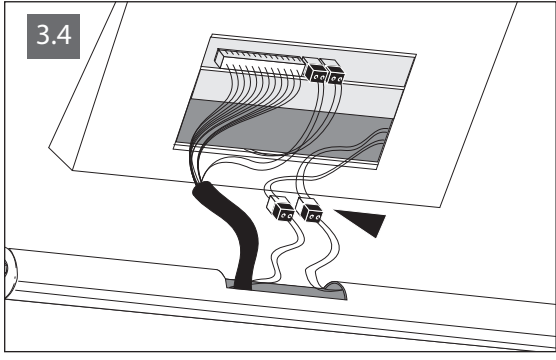
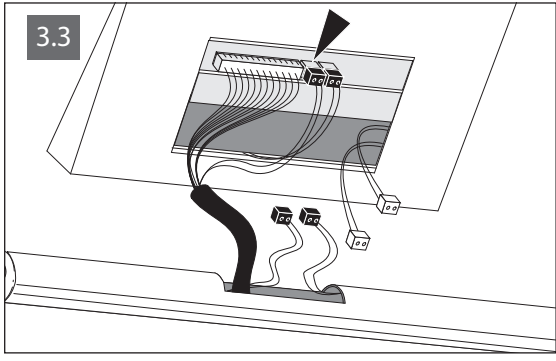
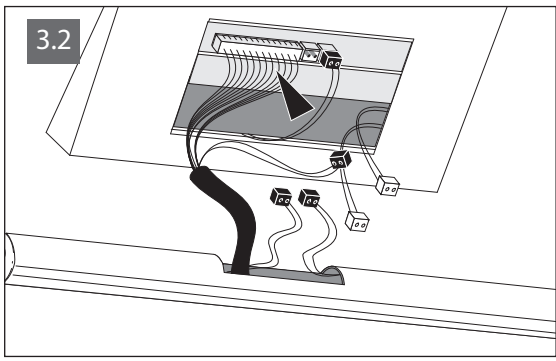
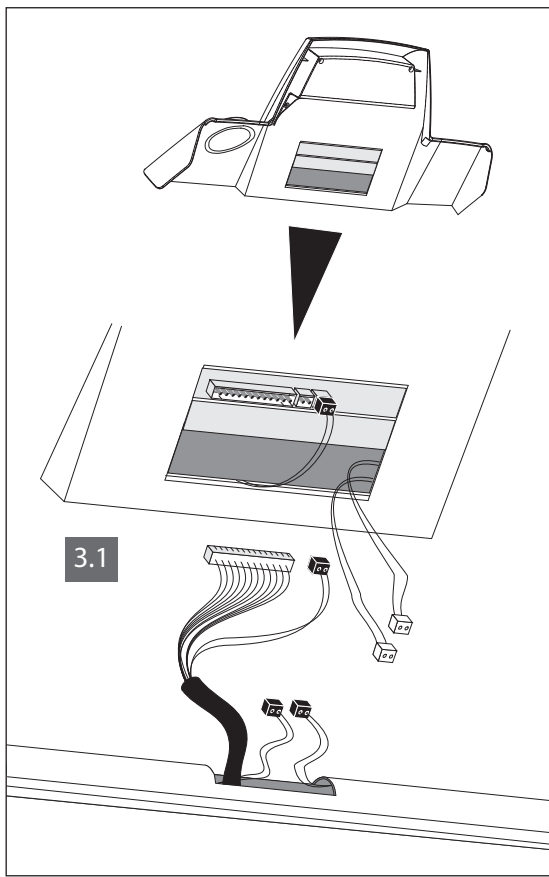

D 6x M4x10

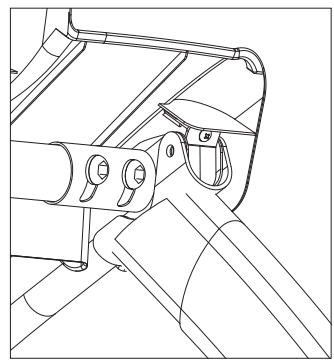

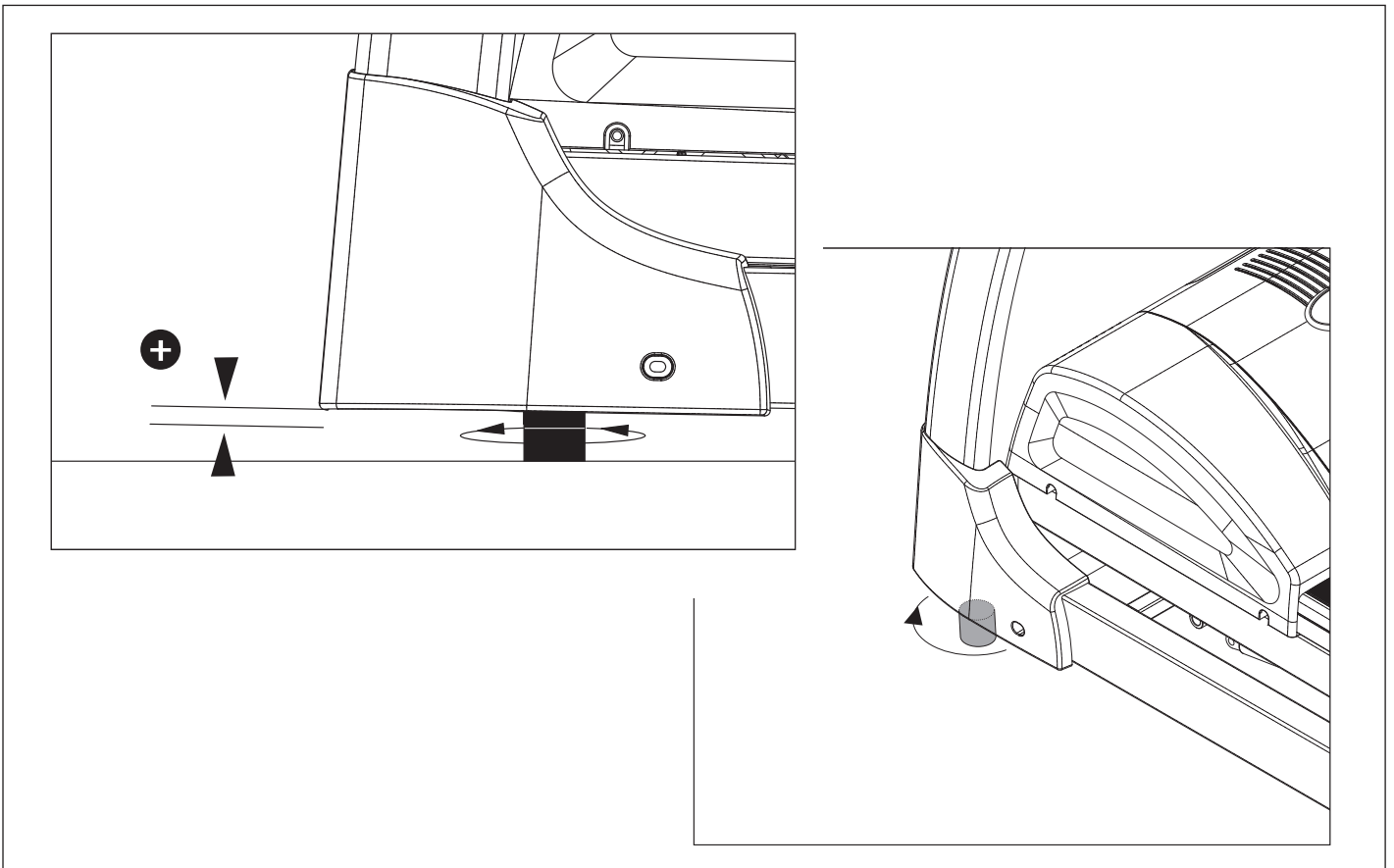
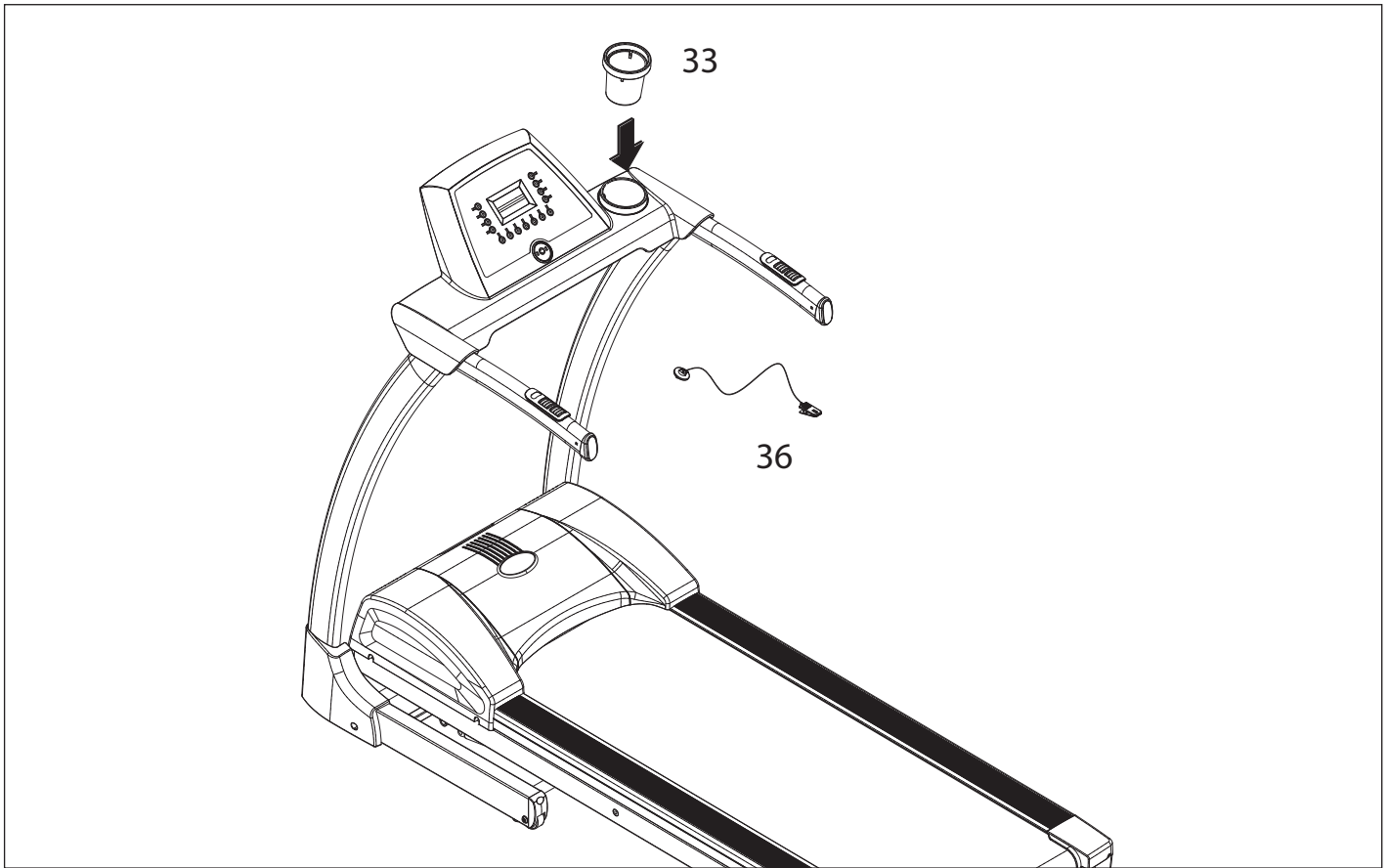

6 NAPNUTÍ KURTY

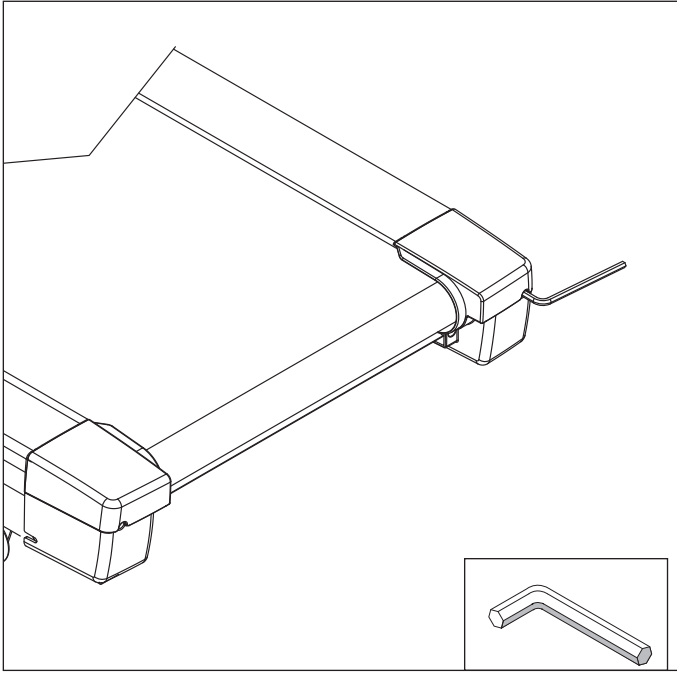

MANIPULACE

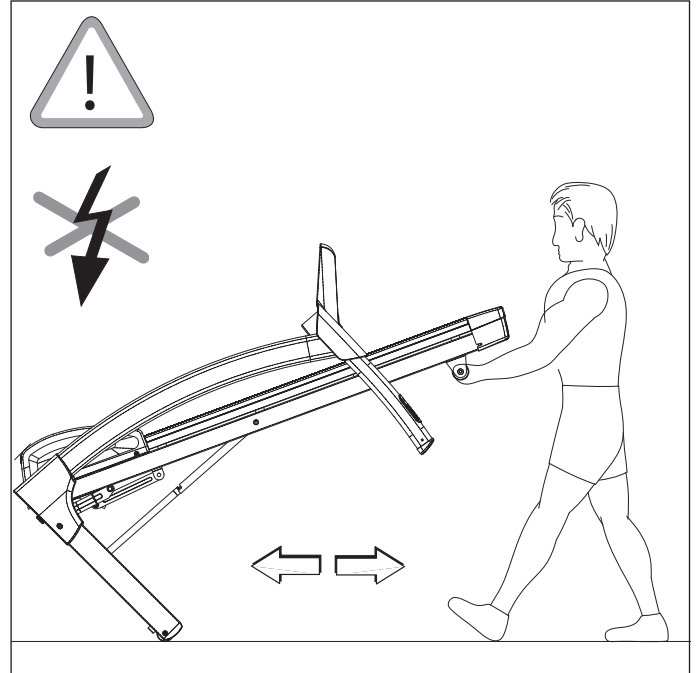

7 ZAPNUTO/VYPNUTO – ZRUŠENÍ POJISTKY

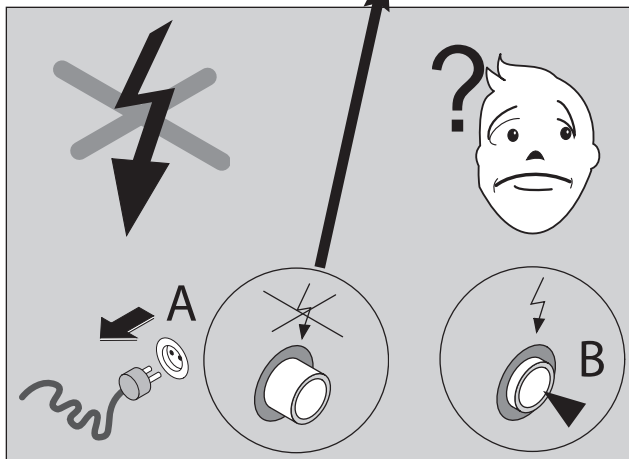
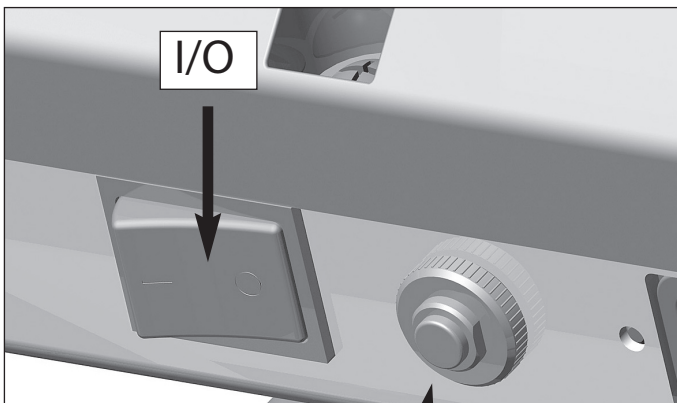

MANIPULACE

Pozor!

Běžecový treňažer lze postavit vzpřímeně, jen když je sklon pásu v nejnižší poloze! Jinak hrozí nebezpečí poškození!

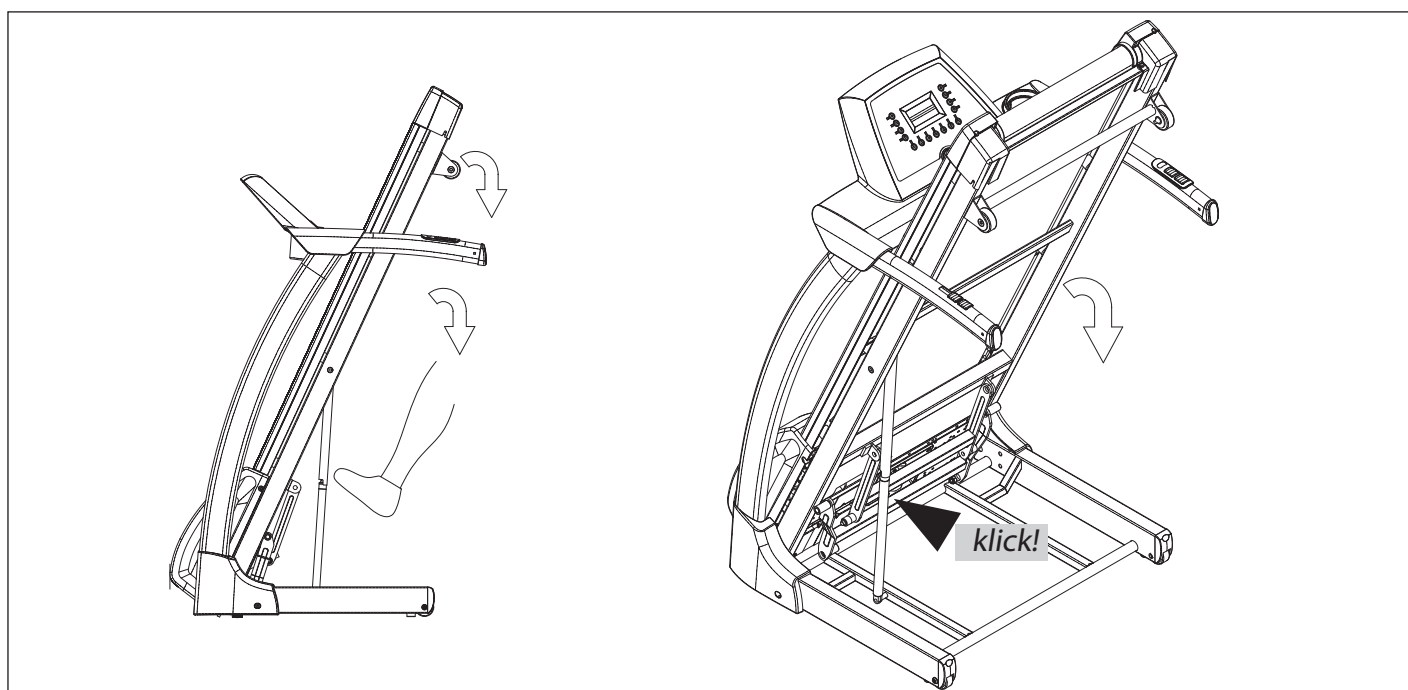
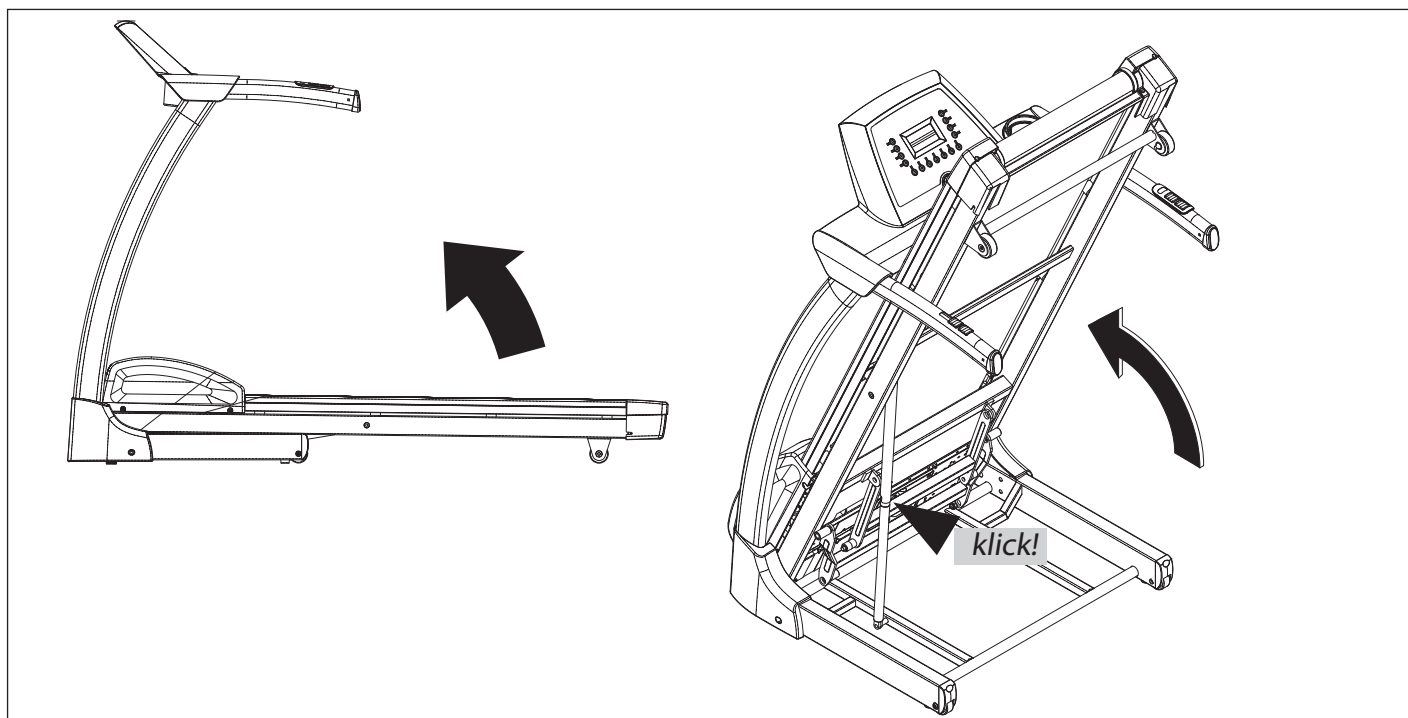

Zajištění: Pro přepravu vyklopte pás nahoru; musíte jej zajistit se zřetelně slyšitelným „zaklapnutím“.

Odjištění: Stlačte odjišťovací páku a pás přitom podržte. Po odjištění lze pak pás sklopit dolů.

OŠETŘOVÁNÍ A ÚDRŽBA

Údržba pásu a běžecké plošiny:

POZOR: Mazání, popř. ošetřování pásu je nejdůležitějším opatřením údržby! Nedostatečné mazání a tím způsobený znatelný nárůst tření vede k silnému opotřebení a poškození nekonečného pásu, běžecké plošiny, motoru a základny. Škody vzniklé chybným nebo zanedbaným ošetřováním, popř. údržbou pásu, nejsou předmětem záručního krytí!

Při pravidelném používání běžeckého trenažéru se musí provádět zhruba každých 100 provozních hodin nebo každé 2 měsíce nebo při signalizaci servisní kontrolkou na displeji počítače (viz také návod k počítači) údržba studeného pásu silikonovým olejem č. výr. 43008001.

Před prvním použitím nebo dlouhodobém nepoužívání přístroje, se musí tato údržba také provést.

Zaveďte trubičku olejničky mezi pás a běžeckou plošinu a 3 rychlými (zhruba 1 vteřina) pumpovacími pohyby vstříkněte silikonové mazivo mezi pás a běžeckou plošinu. Trubkou olejničky by se při tom mělo pohybovat ze strany na stranu pro docílení pokrytí celé spodní strany pásu. Otáčejte pásem ručně dál, až se nakonec namaže celá plocha mezi nekonečným pásem a běžeckou plošinou.

Přebytečné mazivo otřete.

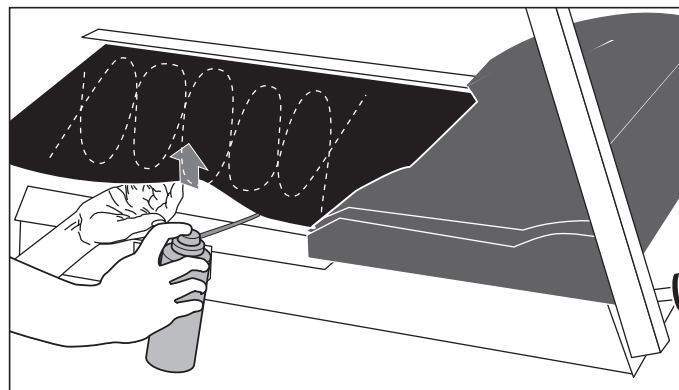

SCHEMA ZAPOJENÍ 7880-300

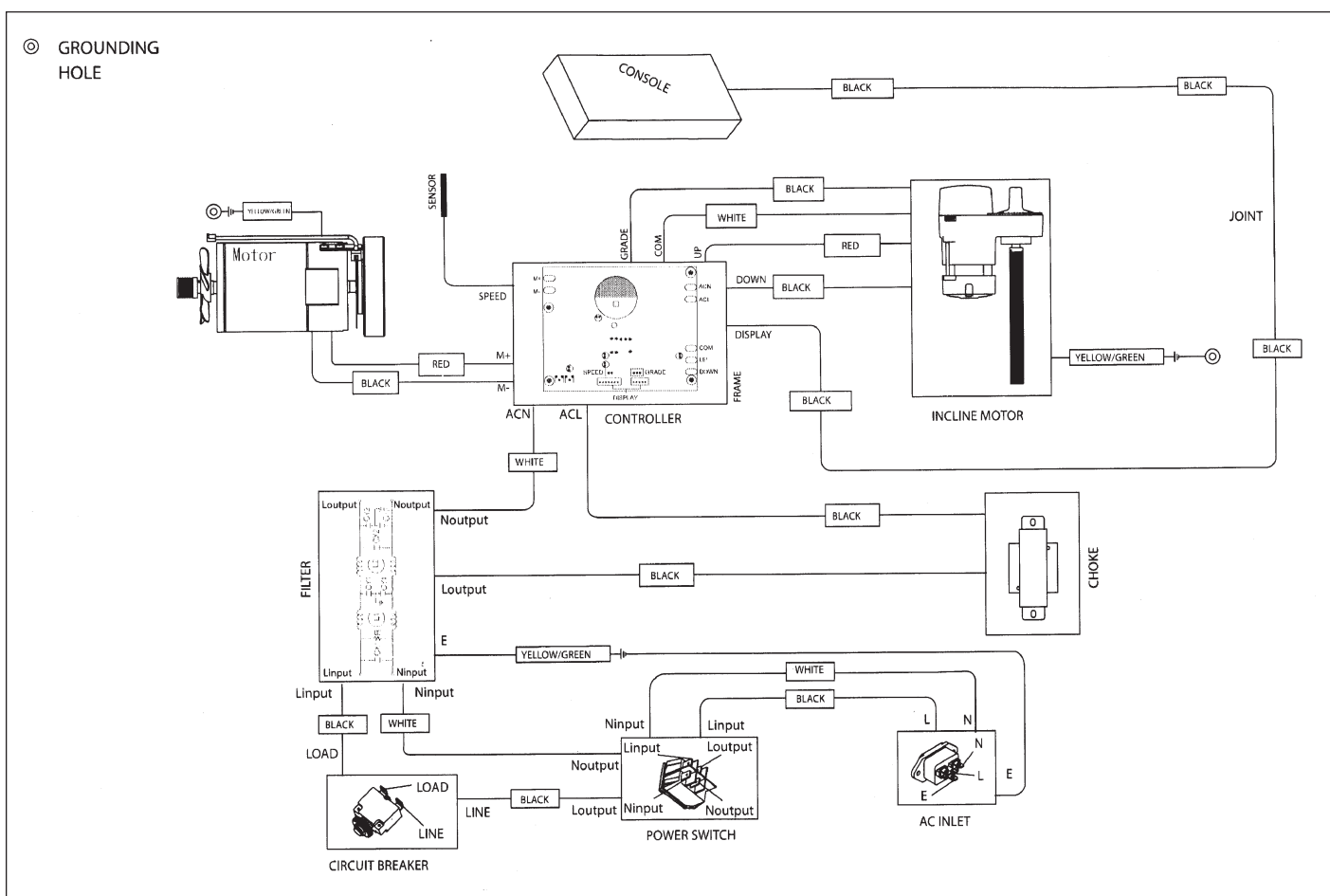

SEZNAM NÁHRADNÍCH DÍLŮ: PACER

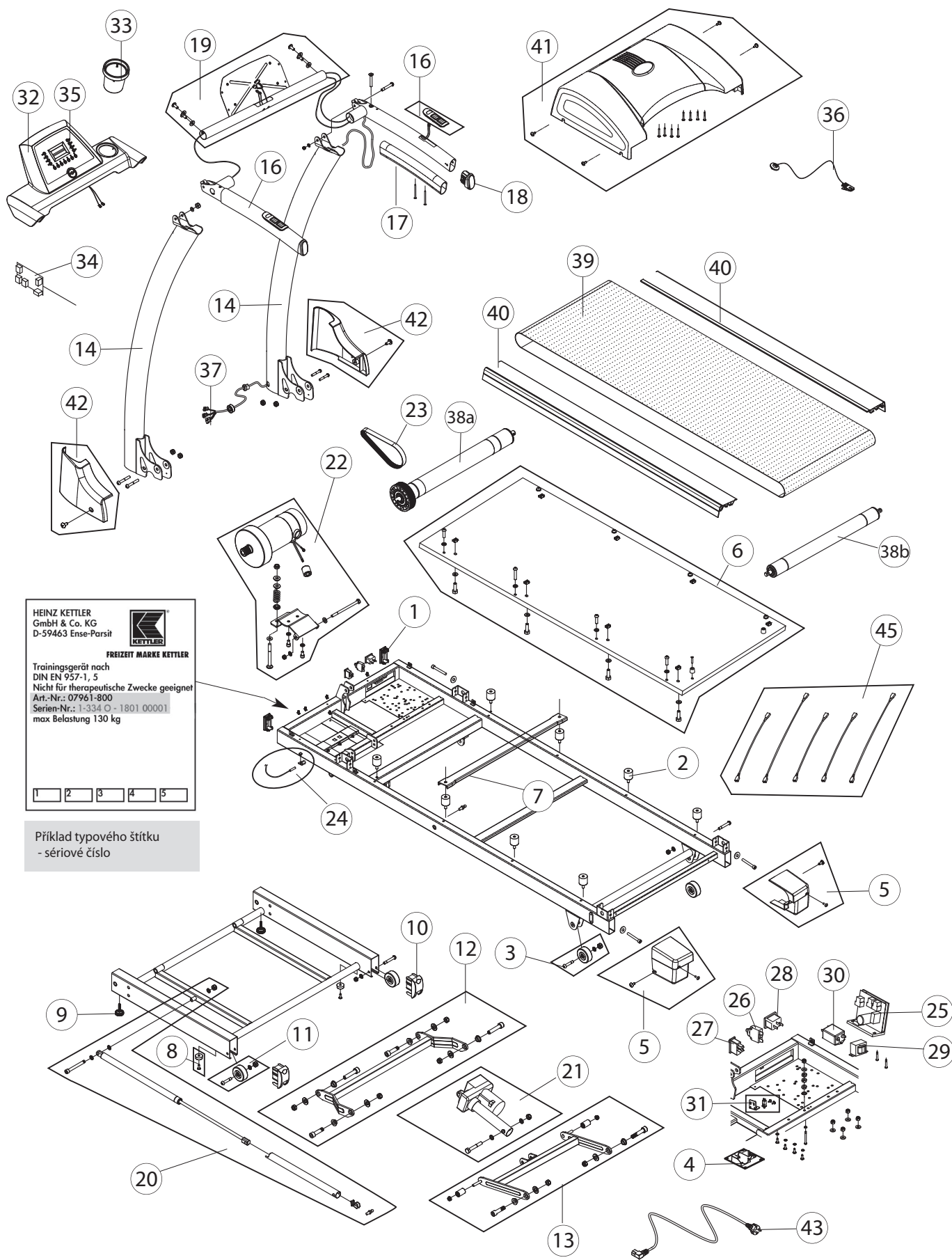

HEINZ KETTLER
GmbH & Co. KG
D-59463 Ense-Parsit

FREIZEIT MARKE KETTLER

Trainingsgerät nach
DIN EN 957-1, 5
Nicht für therapeutische Zwecke geeignet
Art.-Nr.: 07961-800
Serien-Nr.: 1-334 O - 1801 00001
max Belastung 130 kg

1 2 3 4 5

Příklad typového štítku
- sériové číslo

SEZNAM NÁHRADNÍCH DÍLŮ: PACER

Pos.	Bezeichnung	Menge	Ersatzteilnr.
1	Endkappe Deckrahmen	2	68006650
2	Gummidämpfer	8	68006651
3	Rad kpl. mit Verschraubung	2	68006652
4	Abdeckung für Höhenverstellung, Deckrahmen	1	68006653
5	Endkappensatz	1	68006654
6	Deck kpl. mit Verschraubung	1	68006655
7	Verstärkungsstrebe für Deck	1	68006656
8	Bodenschoner	2	68006657
9	Bodenschoner, Höhenverstellung	2	68006658
10	Endkappe Grundrahmen	2	68006659
11	Rad kpl. mit Verschraubung	2	68006660
12	Höhenverstellung Teil 1	1	68006661
13	Höhenverstellung Teil 2	1	68006662
14	Konsolenständer links und rechts komplett	1	68006663
15	Handlauf Satz kpl.	1	68006664
16	Handpulssensoren Satz	1	68006665
17	Griffschlauch Satz	1	68006666
18	Endkappe Handlauf Satz	1	68006667
19	Cockpitaufnahme kpl.	1	68006668
20	Dämpfer mit Verriegelung kpl.	1	68006669
21	Höhenverstellungsmotor kpl.	1	68006670
22	Motor kpl. mit Aufnahme und Verschraubung	1	68006671
23	Antriebsriemen	1	68006672
24	Magnetschalter mit Aufnahme und Verschraubung	1	68006673
25	Motorsteuerung	1	68006674
26	Sicherungsautomat 230V	1	68006675
27	Hauptschalter	1	68006676
28	Stromanschlußbuchse	1	68006677
29	Drossel	1	68006678
30	Filter	1	68006679
31	Sicherheitsschalter Klappposition	1	68006680
32	Cockpitgehäuse	1	68006681
33	Flaschenhalter	1	68006682
34	Telemetrieempfänger	1	68006684
35	Elektronik mit Träger und Verschraubung	1	68006683
36	Sicherheitsschlüssel	1	68006686
37	Steuerungskabel	1	68006687
38a	Antriebsrolle mit Verschraubung	1	68006688
38b	Umlenkrolle mit Verschraubung	1	68006704
39	Laufgurt	1	68006689
40	Seitenprofile Satz	1	68006690
41	Motorhaube kpl.	1	68006691
42	Grundrahmenabdeckung Satz	1	68006692
43	Stromkabel	1	68006694
44	Schraubenbeutel ohne Abb.	1	68006702
45	Kabelsatz	1	68006703

KOMPLETNÍ SORTIMENT:



domácí fitness



stolní tenis



zahradní nábytek



jízdní kola



dětský svět

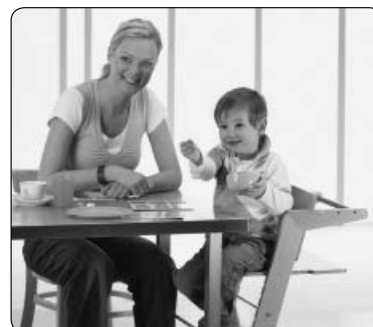

dětský nábytek

Dodavatel

LIFEsport s.r.o.
Hlavní 192
357 47 Krásno nad Teplou

Showroom

LIFEsport s.r.o.
Na Hůrce 1091/8
161 01 Praha 6 - Ruzyně

Servis

Web: www.kettler.cz/servis/
Email: servis@kettler.cz
Tel: +420 235 007 007

LIFEsport, s.r.o.

ve smyslu zák. č. 22/97 Sb. vydává ujištění o Prohlášení o shodě na dodaný výrobek, který je popsán v tomto tréninkovém návodu.

Copyright © 2010, LIFEsport, s.r.o.

Všechna práva vyhrazena. Určeno jen pro osobní použití s výrobkem uvedeným v záhlaví montážního a tréninkového návodu. Obsah dokumentu nesmí být jakkoliv pozměňován. Bez předchozího písemného souhlasu LIFEsport, s.r.o. je zakázána jakákoliv další publikace, přetištění, pozměňování materiálu nebo části materiálu zveřejněného v tomto dokumentu. Tento návod bude vyžadován při případné reklamaci nebo záruční opravě. Uchovejte ho, prosím, na bezpečném místě společně s dokladem o koupi a záručním listem.

